



OVLÁDACÍ WIFI MODUL NORM

Tepelné čerpadlo ve vašich rukách

OBSAH

Popis Wi-Fi modulu.....	1
Instalace aplikace.....	6
Konfigurace režimů připojení.....	7
Instrukce k režimům připojení.....	12
Instrukce k obsluze.....	15
Nejčastější dotazy	21

Návod k použití

1. Popis Wi-Fi modulu

1.1 Obsah balení příslušenství



(1)



(1)



(1)

nebo



(1)



(1)

1.2 Popis Wi-Fi modulu

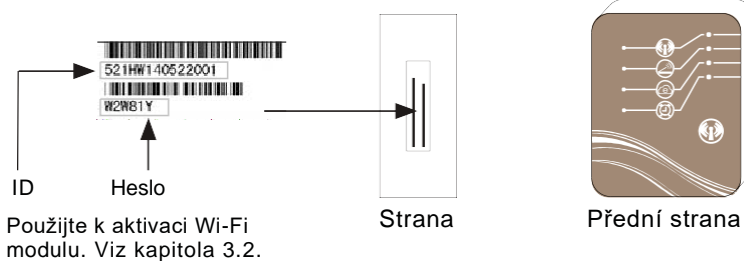

Návod k použití

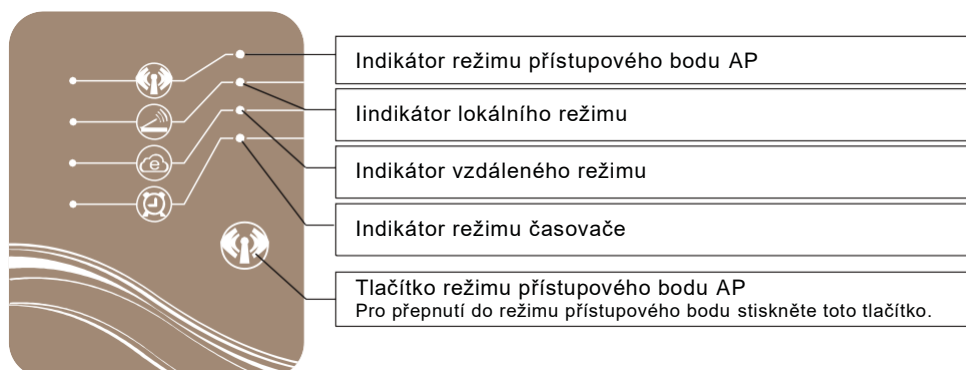

- Ilustrace funkcí každého indikátoru může odkazovat na stranu 4.

1.3 Použití Wi-Fi modulu k ovládání vašeho zařízení

Zařízení můžete ovládat mobilními přístroji ve 3 různých režimech připojení, jak je uvedeno níže. Mobilním přístrojem je míněn chytrý mobilní telefon, tablet, PC atd.

1.3.1 Režim přístupového bodu (AP mode)

- Mobilní přístroj je v tomto režimu připojen přímo k Wi-Fi modulu pro:
 - (a) nastavení připojení mezi vaším modulem a routerem,
 - (b) rychlé ovládání vašeho zařízení bez jakéhokoliv dalšího média v případech jako např. údržba, chyba signálu atd.
- Vzdálenost v otevřeném prostoru by neměla překročit 50 m a je podporováno maximálně 8 mobilních přístrojů.

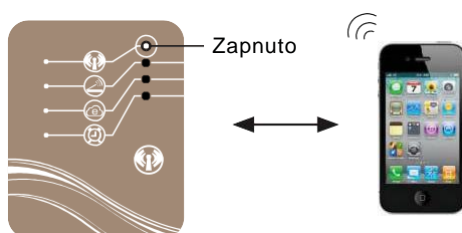

Návod k použití

1.3.2 Místní režim (Local mode)

- V tomto režimu je k zajištění spojení mezi mobilním přístrojem a Wi-Fi modulem potřeba router.
- Vzdálenost, na kterou můžete modul použít, závisí na pokrytí signálem vašeho routeru.
- **Při použití tohoto režimu není potřeba připojení k internetu.**



1.3.3 Vzdálený režim (Remote mode)

- V tomto režimu je k zajištění spojení mezi mobilním přístrojem a Wi-Fi modulem potřeba router.
- Zařízení můžete ovládat odkudkoliv.
- **Při použití tohoto režimu je potřeba připojení k internetu.**



 **Poznámka:**

Více informací o nastavení režimu přístupového bodu (AP mode) naleznete v kapitole 4.3.

Více informací o nastavení Místního/Vzdáleného režimu (Local/Remote mode) naleznete v kapitolách 3.1 a 3.2.

Návod k použití

1.4 Funkce světelných indikátorů

Indikátor	Funkce
Režim přístupového bodu (AP mode)	Zapnuto - Indikuje, že modul je v režimu přístupového bodu, může fungovat jako router a může být spojen přímo s mobilními zařízeními. Vypnuto - Indikuje, že modul není v režimu přístupového bodu.
Místní režim (Local mode)	Zapnuto - Indikuje, že byl modem úspěšně spárován s routerem. Vypnuto - Indikuje, že spojení mezi Wi-Fi modulem a routerem selhalo. Rychlé blikání - Indikuje, že jsou právě přenášena data.
Vzdálený režim (Remote mode)	Zapnuto - Indikuje, že se modul úspěšně spojil se vzdáleným serverem. Vypnuto - Indikuje, že spojení mezi Wi-Fi modulem a vzdáleným serverem selhalo. Rychlé blikání - Indikuje, že jsou právě přenášena data. Pomalé blikání - Indikuje, že Wi-Fi modul nebyl úspěšně aktivován (pro více informací si prosím prohlédněte stranu 11).
Časovač (Timer)	Zapnuto - Indikuje, že nastavení časovače je k dispozici. Vypnuto - Indikuje, že nastavení časovače není k dispozici.

1.5 Instalace Wi-Fi modulu

1.5.1 Demontujte ze svého zařízení horní a ochranný kryt.

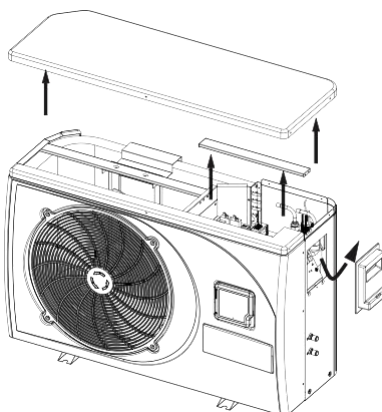

Návod k použití

1.5.2 Připojte k zařízení Wi-Fi modul.

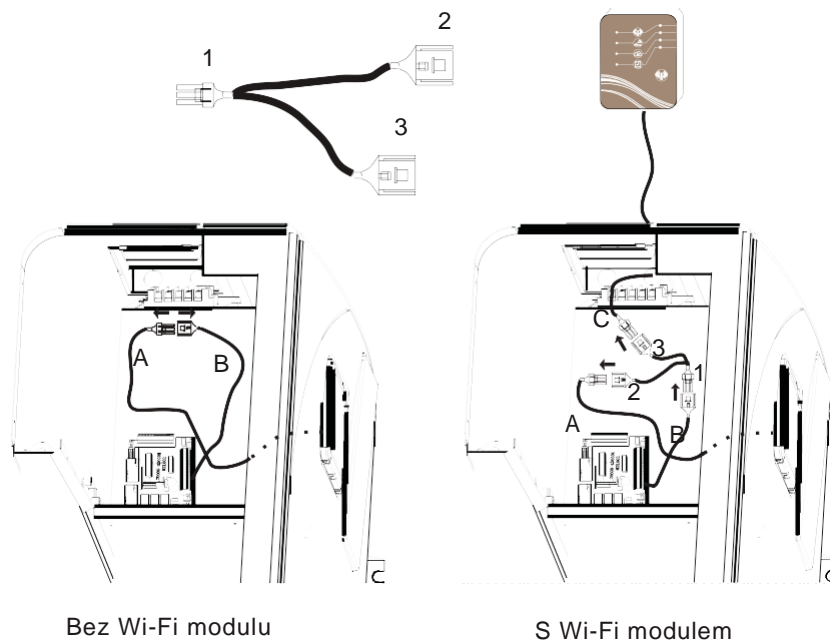

1.5.3 Reinstalujte kryty.

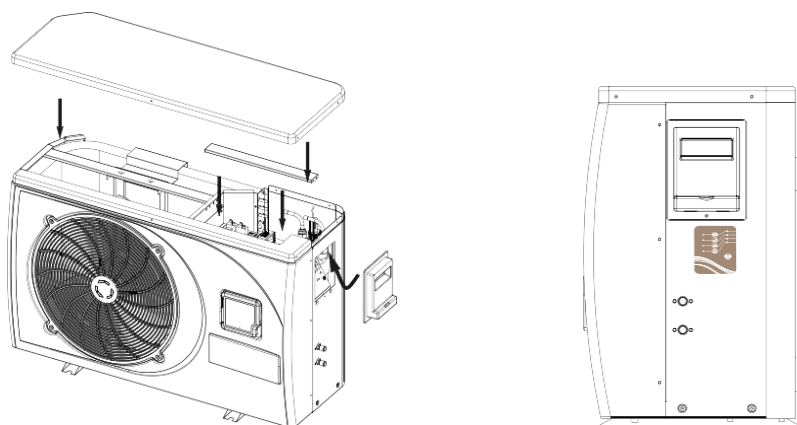

Návod k použití

2.Instalace aplikace

2.1 Aplikace pro IOS

Vyhledejte v App store „pool heater“, stáhněte ji a nainstalujte.



Vyhledejte **“pool heater”**

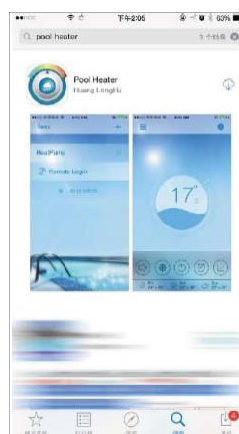

2.2 Aplikace pro Android

Vyhledejte v Google Play „pool heater“, stáhněte ji a nainstalujte.

Návod k použití

3. Konfigurace režimů připojení

Před prvním použitím musíte nakonfigurovat místní režim nebo vzdálený režim, režim AP je využíván výjimečně (viz strana 14).

3.1 Konfigurace místního režimu

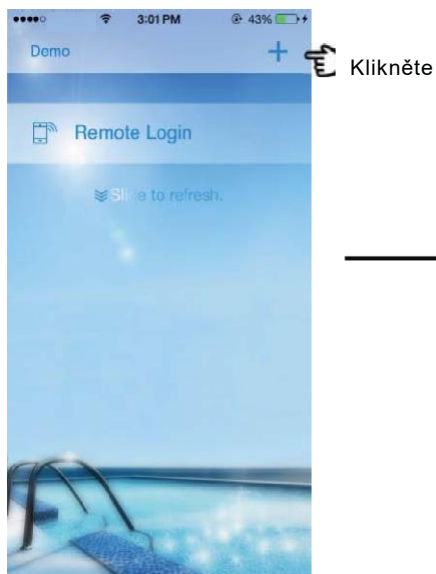

- ① Otevřete aplikaci a klikněte " na „+“ v pravém horním rohu rozhraní otevřené aplikace.



- ② Zkontrolujte svůj Wi-Fi modul.



- ③ Přepněte Wi-Fi modul do režimu přístupového bodu (AP mode).



- ④ Wi-Fi modul je v režimu AP.

Návod k použití

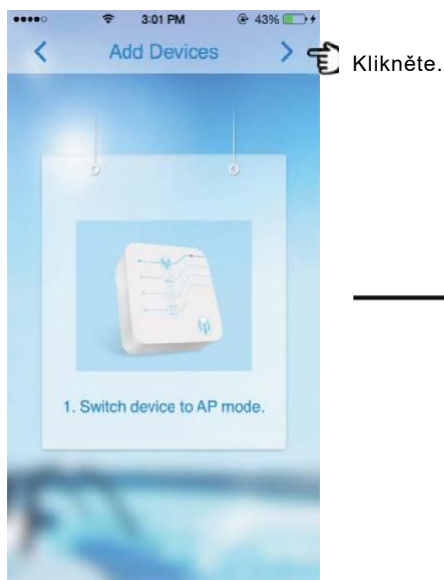

⑤ Až se přesvědčíte že indikátor režimu AP svítí, klikněte na „>” v pravém horním rohu této strany.



⑥ Zkontrolujte svůj mobilní přístroj.

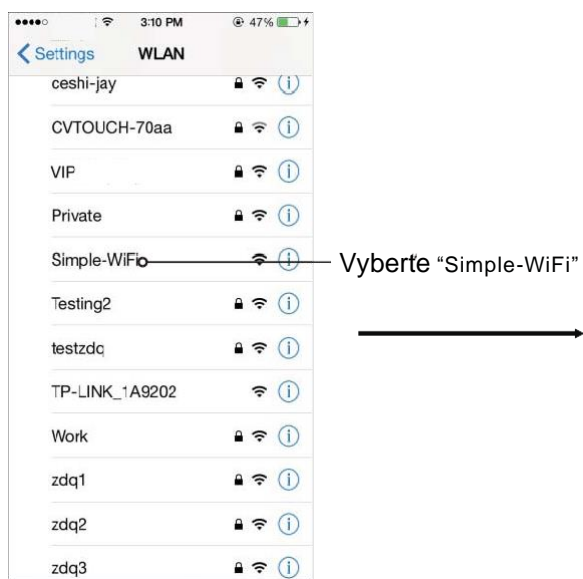

⑦ V nastavení Wi-Fi vašeho mobilního přístroje bude nyní dostupná "Simple-WiFi".



⑧ Pro pokračování klikněte na ">".

Návod k použití



Pokud není název Wi-Fi, která má být připojena, na seznamu nebo je seznam prázdný, klikněte prosím na "Enter WiFi name" a napište název Wi-Fi a heslo.

Klikněte → Pro přímé připojení vašeho mobilu k Wi-Fi modulu. Další možnost je popsána na straně 14.

- ⑨ Vyberte název Wi-Fi sítě routeru, ke kterému bude připojen Wi-Fi modul.



Ukazuje Wi-Fi název routeru, ke kterému je Wi-Fi modul připojen.

Indikátor režimu AP zhasne.

Indikátor Místního režimu se rozsvítí



- ⑩ V případě úspěchu se stránka zobrazí tak, jak je uvedeno na horním obrázku (9). Světelný indikátor Místního režimu se rozsvítí. Světelný indikátor režimu AP zhasne.

Návod k použití



Ujistěte se, že je váš přístroj a Wi-Fi modul připojen ke stejnému routeru.

- 11 Připojte svůj mobilní přístroj k routeru, ke kterému je právě připojen Wi-Fi modul.

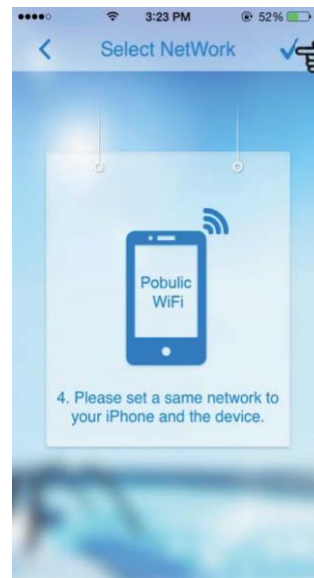

Klikněte

- 12 Pro dokončení klikněte na "✓".

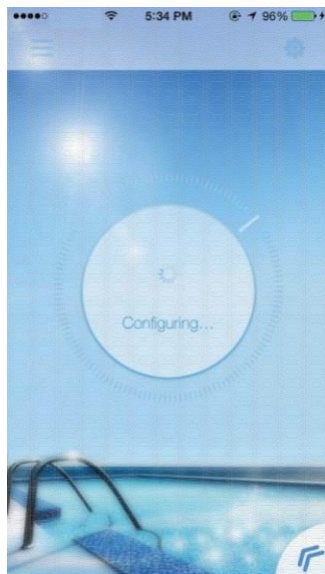

- 13 Chvilku vyčkejte.



Hotovo!

Návod k použití

3.2 Konfigurace Vzdáleného režimu

Pro konfiguraci Vzdáleného režimu existují dvě možnosti – A nebo B.

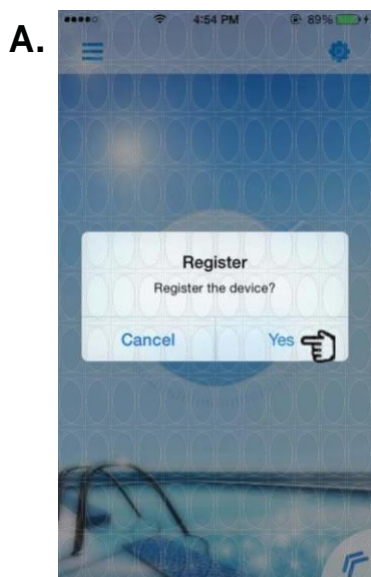

Po dokončení konfigurace místního režimu (pokud je váš router připojen k internetu a Wi-Fi modul je neaktivní)

Pro aktivaci svého Wi-Fi modulu zadejte ID a heslo (viz strana 1).

 **Poznámka:**

- ID a heslo jsou generovány náhodně, důkladně si je uložte.
- Pokud kliknete na "Cancel", bude tento box s výzvou vyskakovat při každém přihlašování.
- Pokud kliknete na "OK", dojde k aktivaci a přihlašovací rozhraní se už znovu neobjeví.

NEBO

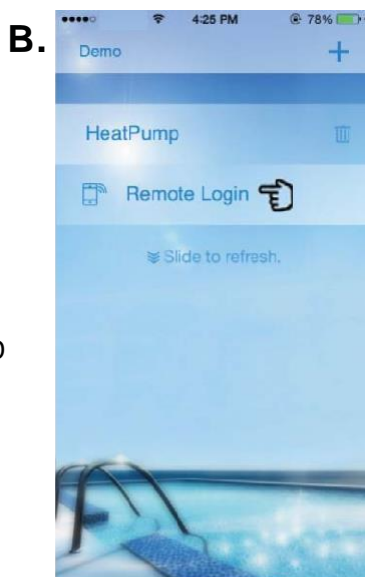

V rozhraní klikněte na "Remote Login".



Přihlašovací rozhraní

4. Instrukce k režimům připojení

4.1 Příprava a potvrzení

4.1.1 Místní režim



Pro vstup do Místního režimu byste se měli ujistit, že

- (a) je Wi-Fi modul správně nakonfigurován podle kapitoly 3.1,
- (b) světelný indikátor Místního režimu svítí podle obrázku vlevo,
- (c) váš mobilní přístroj je připojen k routeru, ke kterému je nakonfigurován Wi-Fi modul.

4.1.2 Vzdálený režim



Pro vstup do Vzdáleného režimu byste se měli ujistit, že

- (a) je Wi-Fi modul správně nakonfigurován podle kapitoly 3.1,
- (b) světelný indikátor Místního režimu a Vzdáleného režimu svítí podle obrázku vlevo,
- (c) váš Wi-Fi modul byl úspěšně aktivován podle kapitoly 3.2.

Návod k použití

4.2 Vstup do Místního nebo Vzdáleného režimu

Do Místního nebo Vzdáleného režimu můžete vstoupit jednoduchým kliknutím, když jsou váš mobilní přístroj a Wi-Fi modul úspěšně nakonfigurovány a připraveny.

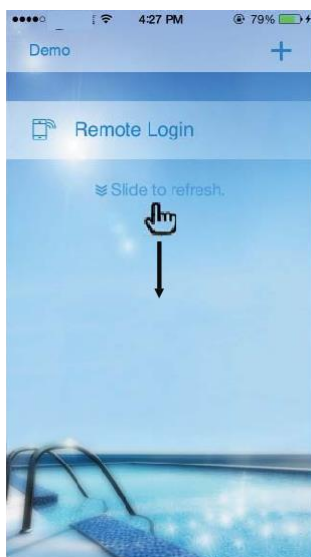

① Pro vyhledání vašeho zařízení potáhněte v úvodním rozhraní pro obnovení.

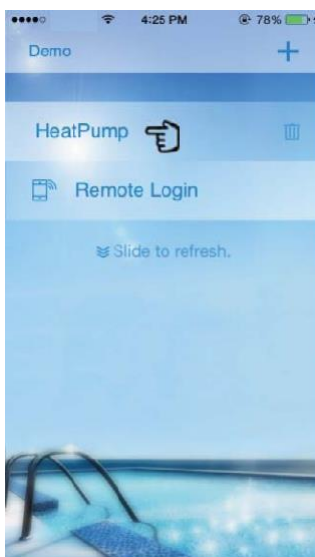

② Vyberte vaše zařízení.



③ Vyčkejte.



Hotovo!

 Poznámka:

- Výběr režimu je automaticky založen na momentální situaci v síti.
- V případě, že jsou oba režimy k dispozici, je Místní režim nadřazený režimu Vzdálenému.

Např. pokud je vaše zařízení připojené k routeru, který měl přístup k internetu, a váš Wi-Fi modul je nakonfigurován pro tento router, aplikace vám automaticky vybere Místní režim.

Návod k použití

4.3 Vstup do režimu přístupového bodu (AP mode)

Mobilní přístroj je v tomto režimu spojen s Wi-Fi modulem přímo.

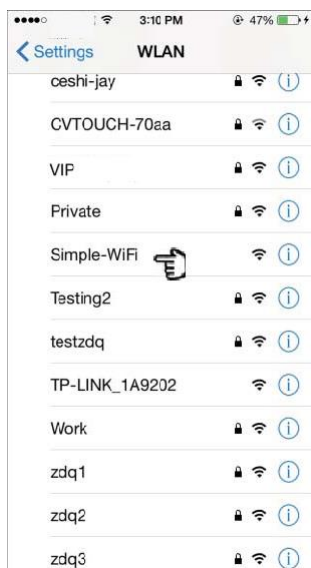
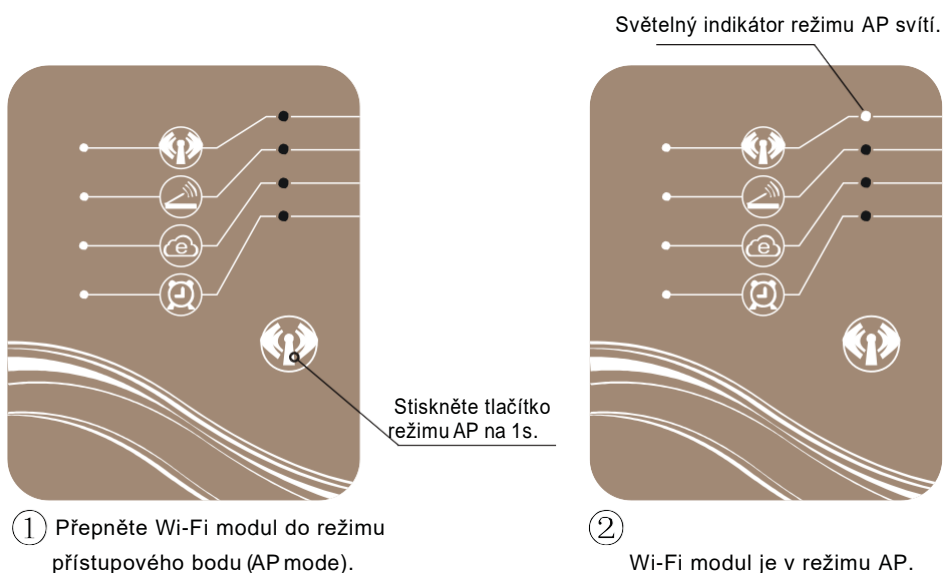

③ Vyberte "Simple-WiFi"

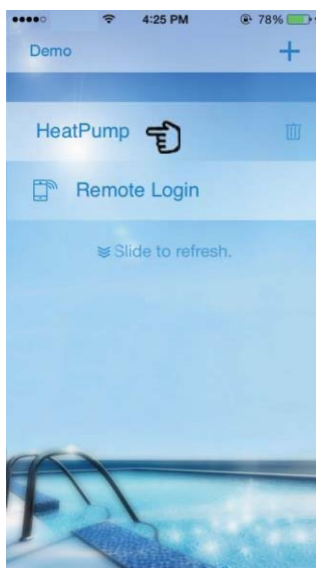

④ Obnovte a vyberte vaše zařízení.



Hotovo!

POZN: Pokud přepnete zpět z AP režimu do Místního/Vzdáleného režimu, budete muset znovu nakonfigurovat Místní/Vzdálený režim podle kapitol 3.1 a 3.2.

Návod k použití

5. Instrukce k obsluze

5.1 Popis rozhraní

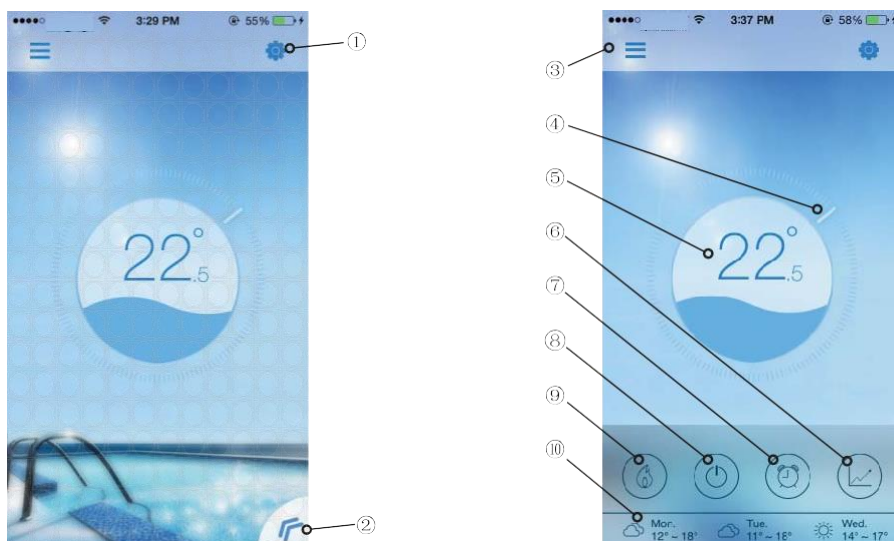

Č.	IKONA	NÁZEV	FUNKCE
1		Nastavení	Klikněte pro vstup do nastavovacího rozhraní (viz str. 20)
2		Nabídka	Klikněte pro rozbalení nabídky funkcí (viz str. 16)
3		Seznam zařízení	Klikněte pro návrat do úvodního rozhraní
4		Ukazatel cílové teploty	Zmáčkněte a podržte pro potažení a upravte cílovou teplotu (viz str. 17)
5		Aktuální teplota	Zobrazí současnou teplotu vody v bazénu
6		Teplotní křivka	Klikněte pro vstup do rozhraní teplotní křivky, kde můžete zkontrolovat podrobné informace (viz str. 20)
7		Časovač	Klikněte pro vstup do rozhraní pro zapnutí/vypnutí a možnost pozdržení časovače (viz str. 19)
8		Napájení	Klikněte pro zapnutí/vypnutí zařízení (viz str. 17)
9		Změna režimu	Klikněte pro přepnutí do režimu zařízení probíhajícího mezi 3 režimy: Chlazení, Topení a Auto (viz str. 18)
10		Počasí	Zobrazí počasí za tři dny

Návod k použití

5.2 Popis Funkcí

5.2.1 Nabídka

- (1) Pro rozvinutí nabídky klikněte na "«".
- (2) Pro skrytí nabídky klikněte na rozhraní na prázdné místo.

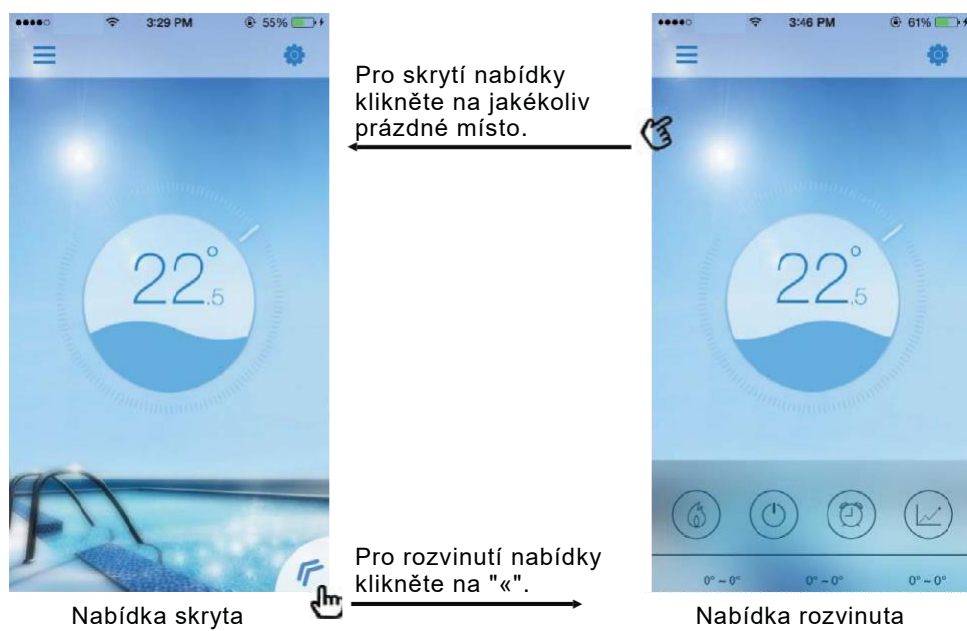

Návod k použití

5.2.2 Napájení

Pro zapnutí/vypnutí zařízení klikněte na ikonu "Power" odpovídajícího obslužného rozhraní, jak je popsáno na obrázcích níže.



Rozhraní s VYPNUTÝM NAPÁJENÍM



Rozhraní se ZAPNUTÝM NAPÁJENÍM

5.2.3 Nastavení cílové teploty

(1) Stiskněte ukazatel.

(2) Pro snížení cílové teploty potáhněte po směru hodinových ručiček, pro zvýšení cílové teploty potáhněte proti směru hodinových ručiček.



Zvyšte cílovou teplotu

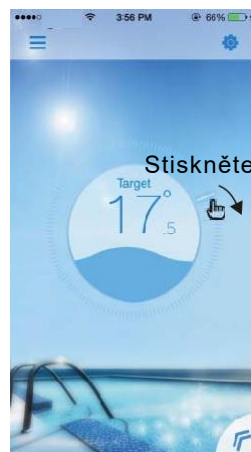

Snižte cílovou teplotu

Návod k použití

5.2.4 Přepínání režimů

Pro přepnutí do tepelného režimu zařízení klikněte na ikonu "Mode shift". Sekvence přepínání je "Topení- » Chlazení- » Auto" a tento cyklus se opakuje.

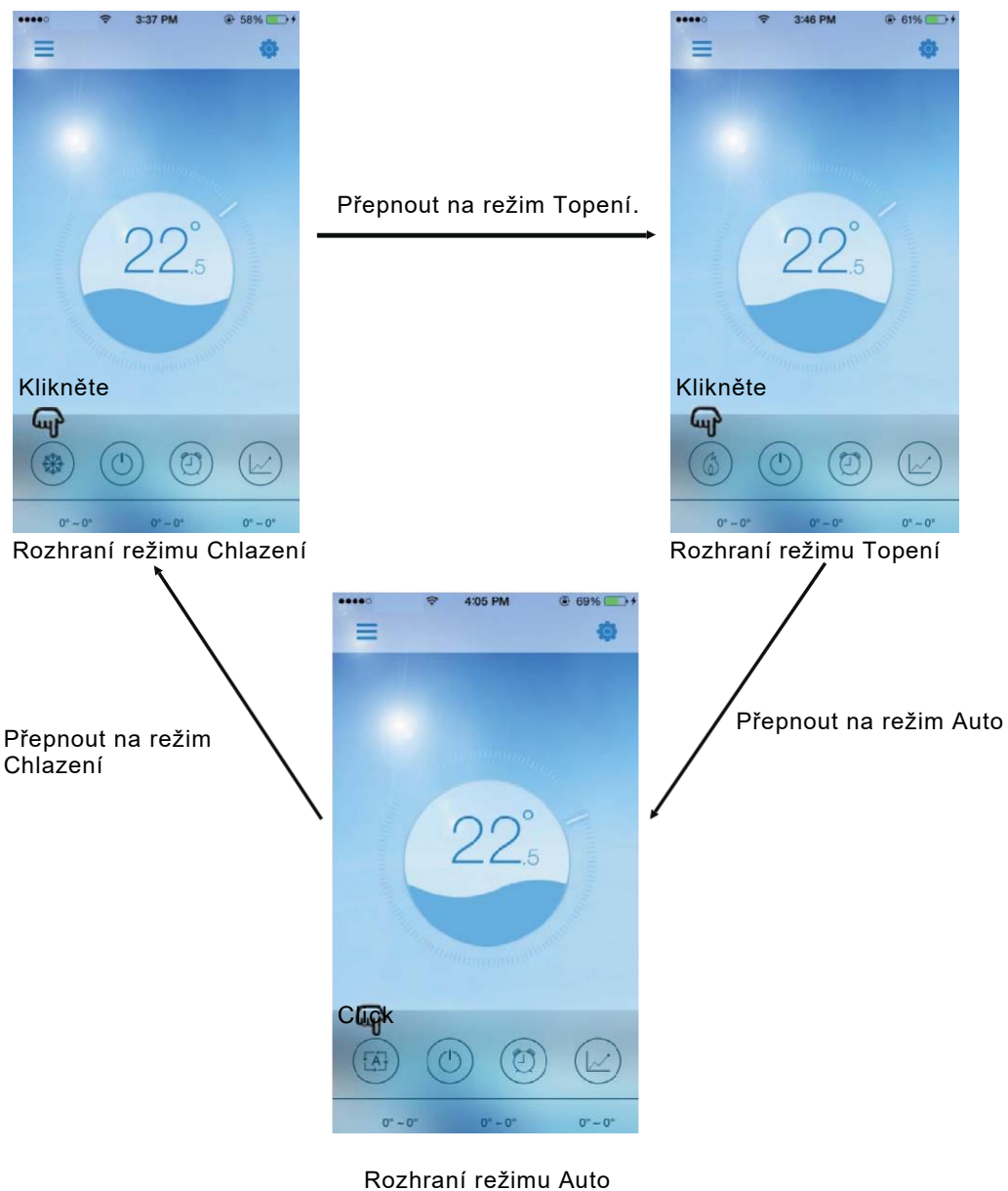

Návod k použití

5.2.5 Nastavení časovače

- (1) Pro vstup do rozhraní nastavení časovače klikněte na ikonu "Timer".
- (2) Pro návrat do předchozího rozhraní klikněte na "<".
- (3) Pro nastavení se nabízí 2 nezávislé skupiny časovače.

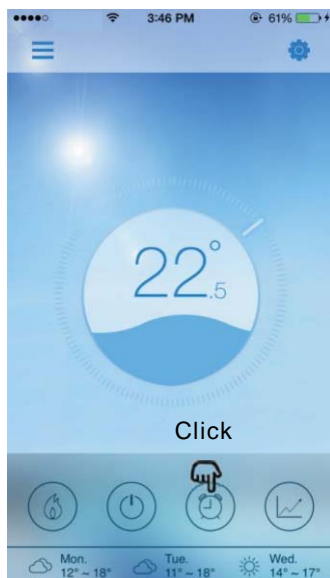

Klikněte

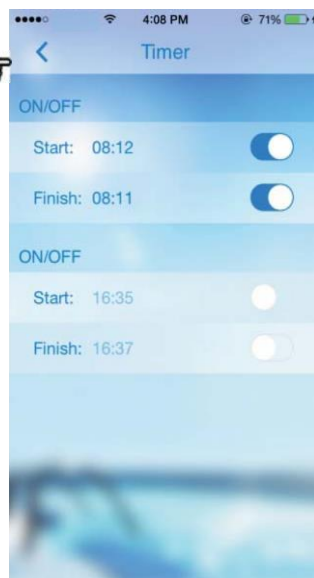

Pro nastavení časovače klikněte na znaky.

Pro spuštění časovače potáhněte směrem doprava.

Pro vypnutí časovače potáhněte směrem doleva.

Pro ukončení klikněte na "Save".

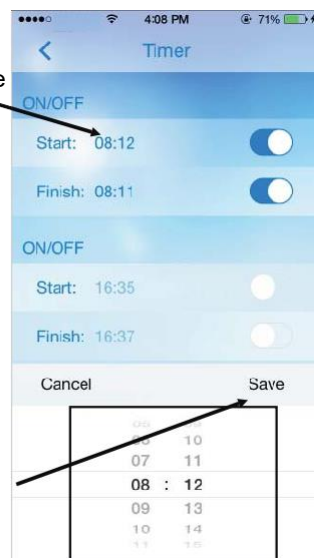

Návod k použití

5.2.6 Zkontrolujte teplotní křivku

- Jednoduchým posunutím ukazatele můžete získat současné nebo minulé (maximálně po 30 dnech) informace o změně teploty.
- Pomocí dvou prstů můžete na teplotní křivce přiblížit/oddálit.

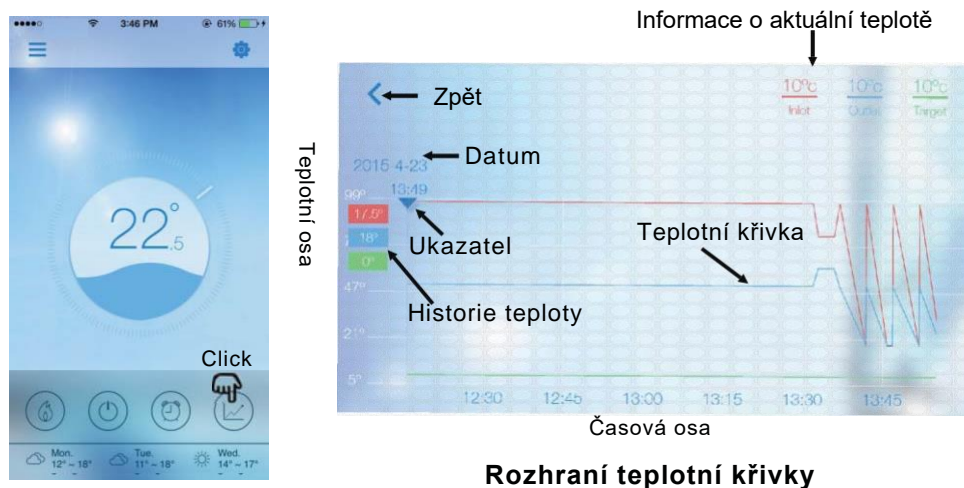

5.2.7 Nastavení

Pro vstup do rozhraní nastavení klikněte na ikonu "Settings".

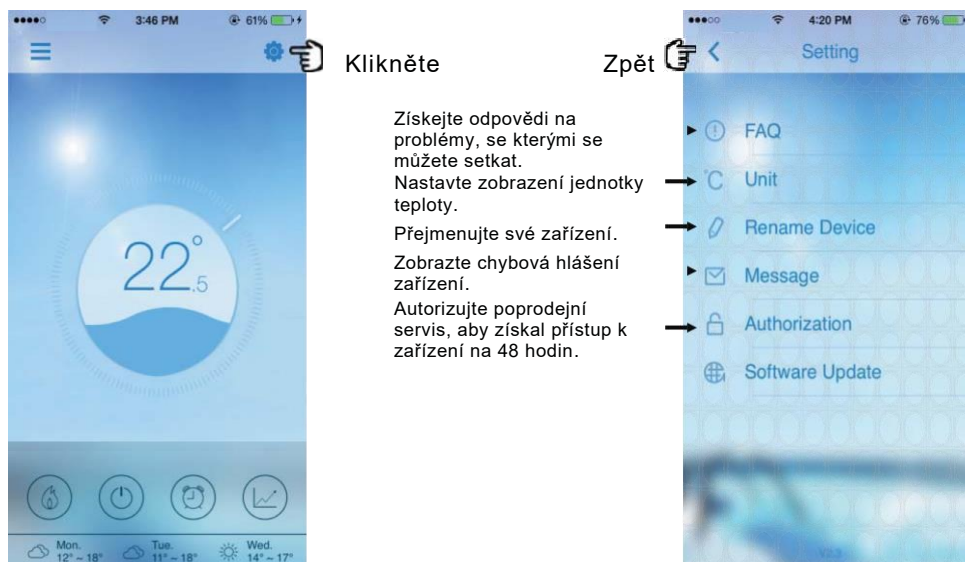

6. Nejčastější dotazy

6.1 Úspěšný vstup do režimu přístupového bodu (AP mode):

"Světelný indikátor režimu AP" je zapnutý, přičemž "světelný indikátor Místního režimu" a "světelný indikátor Vzdáleného režimu" jsou vypnuty.

6.2 Úspěšný vstup do Vzdáleného režimu:

"Světelný indikátor AP režimu" je vypnutý, ale "světelný indikátor Místního režimu" a "světelný indikátor Vzdáleného režimu" jsou zapnuty.

(Pokud je "světelný indikátor Vzdáleného režimu" vypnutý, znamená to, že selhalo připojení ke vzdálenému serveru, prosím zkontrolujte, zda je váš router správně připojený k internetu.)

6.3 Proč můj přístroj nemůže vyhledat zařízení, když je světelný indikátor režimu přístupového bodu zapnutý?

- (1) Ujistěte se, zda je vaše zařízení připojeno k "Simple-WiFi" (viz. str.7-8).
- (2) Pokuste se vyhledat své zařízení v menší vzdálenosti a vyhněte se překážkám, které mohou způsobovat zeslabení signálu.

6.4 Vzdálenost mezi mým zařízením a routerem je moc velká, což vede k nestabilitě signálu.

Zkuste přidat další router mezi router původní a zařízení a nastavit jej k předávání signálu.

6.5 Něco je s mým vybavením špatně, co mám dělat?

- (1) Zkontrolujte chybová hlášení v Nastavení (viz. str. 20) nebo hlášení zobrazená na kabelovém ovladači.
- (2) Pro zjištění problému si prohlédněte odpovídající chybový kód v pokynech k vašemu zařízení.
- (3) Pokud problém přetrvává, kontaktujte vašeho dodavatele pro poprodejní servis.

KÓD:20150707-0002