

# MANUAL

UV-C 15.000 • UV-C 40.000 • UV-C 75.000

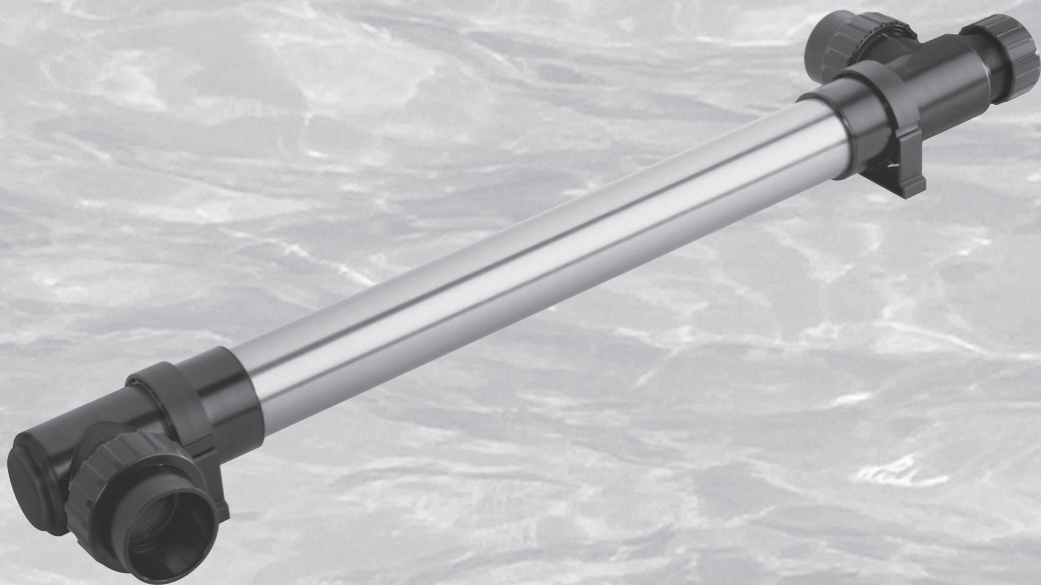

# SPA & POOL UV-C

The easy and friendly way to disinfect your spa and pool

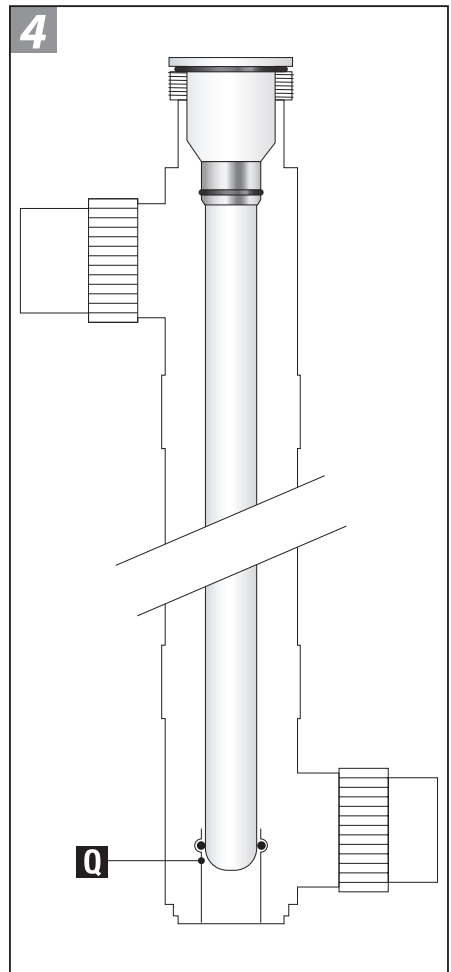
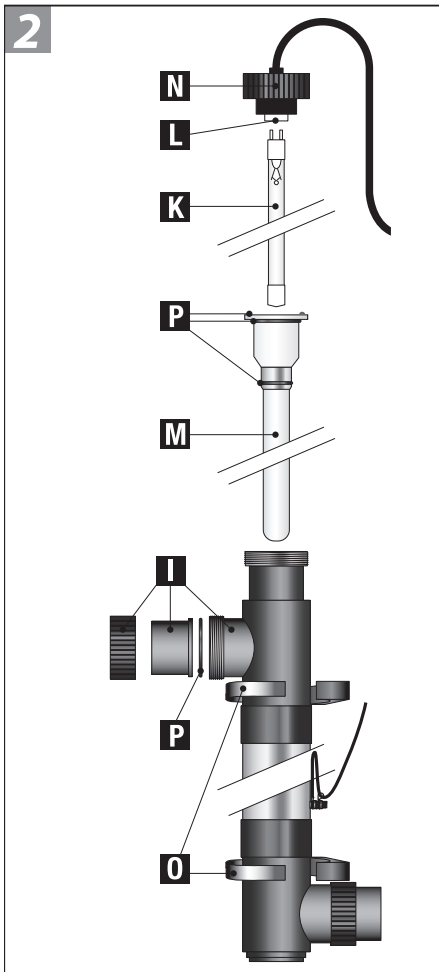
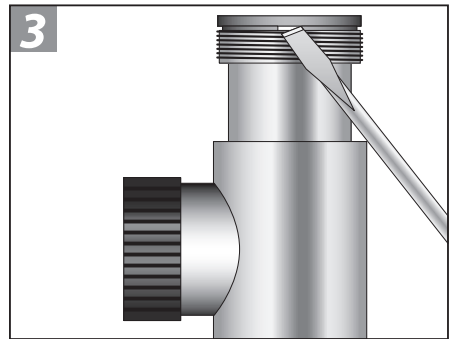
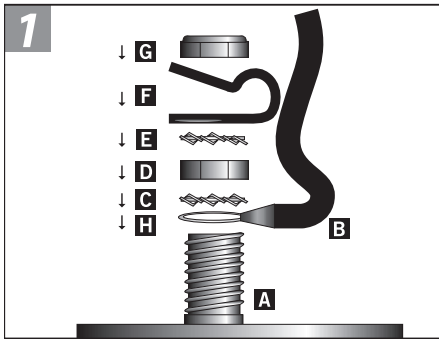

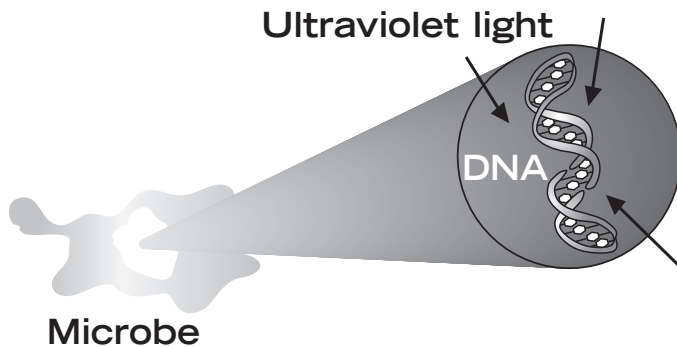

## How UV-C works

The molecular structure of the DNA is broken down rendering the microbe harmless

### Recycling informatie

Het symbool van de afvalbak op dit product geeft aan dat het product (als het niet meer wordt gebruikt) niet met het reguliere vuilnis mag worden aangeboden, maar dat het op de speciaal hiervoor ingerichte collectiepunten moet worden aangeboden voor recycling. Als alternatief kunt u het product ook aanbieden op het adres waar het is gekocht op het moment dat u een nieuw product koopt. Maar dit mag alleen op basis van 1 op 1. Een gescheiden afvalcollectie is beter voor het milieu en het helpt om door recycling de grondstoffen weer opnieuw te gebruiken. Elke andere manier van afval- verwerking met betrekking op dit product is strafbaar.

NL



### Information de recyclage

Le symbole du container barre sur le produit veut dire que le appareil doit être recycle separé. Le usageeur, a la fin du vie de le appareil, doit ramene le appareil a un centre de recyclage des appareils électrique. Une alternative est de le ramene a le vendeur sur le moment de une achat de une nouvelle produit, sur le base 1 sur 1. Une recyclage alternative est tres saine pour le environnement, et aide a une recyclage de materiel, une autre methode de jete le appareil est illegal, et sera puni par la loi.

F

### Informationen das Recyclage

Das Kennzeichen auf die Packung bedeutet dass es getrennt, von normalles Müll gesammelt werden muss, wenn das Gerät nicht mehr nutzbar ist. Wenn das Produkt kaputt ist soll der Besitzer es zu ein Sammelpunkt für elektrische Haushaltgeräte bringen. Oder wenn der Besitzer ein neues Gerät kaufen möchte kann Er/Sie das alte Gerät beim Verkäufer hinterlassen, nur 1 um 1 austauschbar. Getrenntes sammlung ist Umwelt freundlich und hilft dazu die alte Materialien neu nutzbar zu machen. Jeder andere / sonstige weise von sammeln ist nicht rechtsgültig.

D

### Recycle information

The symbol of the barred bin printed on the product means that it must be collected separately from other rubbish when it will not be anymore in use. The user, at the end of the life of the product, will have to bring it to a proper rubbish collection centre for electric and electrical devices. Alternatively he can return the used product to the seller at the moment he buys a new unit, but only in proportion 1 to 1. A differentiated refuse collection is environmentally friendly and it helps the recycle of the materials, any other collection procedure is unlawful and will be subject to the law in force.

GB

***Before installing this device, please read the instructiwy carefully.***

## **Action**

The UV-C lamps generate UV-C radiation at a wavelength of 253.7 nm, which has a bactericidal action.

The Spa & Pool Tech provides clean, fresh and clear water in an efficient and environmentally friendly manner. The water is fed through the UV-C unit by a pump. Here the water is exposed to UV-C radiation at a wavelength of 253.7 nanometres, produced by a special lamp.

This radiation neutralises bacteria, viruses and other primitive organisms and prevents them from reproducing.

Due to the length of the unit, the water is exposed to this high dose of radiation for a particularly long period. In addition, the stainless-steel interior reflects UV-C radiation, thereby increasing the efficiency by up to 35%. The stainless steel interior is electrolytically polished, making it difficult for dirt to stick on and keeping reflection at a maximum. With the Spa & Pool Tech your water will be efficiently and safely disinfected, providing you with excellent water quality.

## **Advantages of UV-C treatment:**

- Provides fresh, clean and clear water
- Efficiently and safely disinfects water
- Protects your bath against pathogenic organisms
- Keeps the formation of mould, bacteria and algae under control
- Can reduce the use of chlorine and other chemicals by 80%
- Prevents chlorine smell and irritation of skin and eyes (red eyes)
- Better for the environment than traditional methods

## **Characteristics of the Spa & Pool Tech:**

- Up to 35% more efficiency because of reflection
- Electrolytically polished stainless-steel reflective interior, making it difficult for dirt to stick on
- UV-C lamp/Life span: 9,000 hours
- Easy installation, servicing and cleaning
- 2 years guarantee against faults due to workmanship
- The Spa & Pool Tech device is earthed

## **Safety**

**This device produces dangerous radiation. Direct contact can be dangerous to the eyes and the skin.**

**Therefore, always check the operation of the UV-C lamp only via the transparent attachments on the unit.**

- Do not use the device if any parts are damaged (the quartz glass in particular).
- Switch off if there is no water passing through the device.
- The electricity safety regulations must be applied if the device is to be permanently attached to the electrical mains.  
If in doubt about the installation please contact a professional electrician or your electricity supply company.
- Remove the device during the winter months, when there is a danger of frost.
- The cable of this device is not replaceable. In the event of damage to the cable the whole device must be destroyed.
- The lamp will remain warm for about 10 minutes after the device is switched off.

## **Earthing installation (drawing 1)**

- 1 The cable (B) must be pulled through the strain relief (F) before installing the strain relief (F) onto the bolt (A). You do this by positioning the strain relief (F) at about 10cm from the end of the earthing cable (B).
- 2 Position the end ring (H) of the cable (B) over the bolt (A) which comes out of the housing.
- 3 Then position a serrated washer (C), hexagonal nut (D) and then another serrated washer (E) on the end ring (H).
- 4 Fasten the strain relief (F) on top so that a loop of Ø 5cm is created.
- 5 Finally, position the locking nut (G) on the bolt (A).
- 6 If the various screws have been positioned in the correct sequence on the earthing bolt (A) then this can be tightened with an open-ended spanner or a ring spanner number 8. Make sure that it is not over-tightened because this can break the strain relief. (The transparent nut, which is screwed onto the bolt by delivery, has no longer a function and can be discarded).

## Installation (drawing 2)

This device must never be put in the water. Always install outside the bath. Make sure there is always water flowing through the unit when the lamp is on.

- 1 Fit the unit with the three-piece couplings (I) in the circuit.
- 2 Fit the unit with the pipe clips (O) (supplied with the set) at a permanent installation point and tighten the three-piece coupling (I).
- 3 Fit the lamp (K) in the white lamp holder (L); then slide the lamp (K) carefully into the quartz glass (M) and tighten the screw cap (N) finger-tight on the unit.
- 4 Start the pump and check the flow of the system and that it is not leaking. Then check the seals (P) for correct positioning both at the connections and the quartz glass (see drawing 2).
- 5 Plug the power lead of the UV-C device into an earthed electrical socket with an earth leakage switch. Check that the lamp lights up; this can be seen through the transparent attachments on the device.
- 6 The device is switched off by removing the plug from the electrical socket.
- 7 Make sure that there is approximately 1 meter clearance in front of the UV-C device for subsequent disassembly operations.

## Dismantling/Maintenance

During maintenance/dismantling always disconnect electrical current. The device needs to be cleaned twice a year. If algae or lime scale forms on the quartz glass tube (M) containing the lamp, it must be cleaned. The special lamp must be replaced after 9,000 hours. Clean the stainless steel interior with a soft brush.

- 1 Unscrew the three-part couplings (I) and allow the water to flow out of the device.
- 2 Twist the cap (N) containing the lamp off the device and replace the special lamp (K) if needed. Please handle with care as these are very delicate parts.
- 3 Carefully remove the quartz glass (M) with a large flat screwdriver (see drawing 3). Never force it!
- 4 Clean the quartz glass with an appropriate solution. Always use a soft cloth to clean the glass to prevent scratches.
- 5 When replacing the quartz glass in the housing make sure that it is placed on the seals (P) correctly and carefully slide the end of the quartz glass into the receiving guide (Q) (see drawing 4)

If the housing or the electrical section must be replaced then the earthing should first be disconnected from the housing.

When assembling a new housing or electrical section then please read Installation and Dismantling first. Make sure that you keep the various bits of the earthing properly. These are not supplied with a new housing or electrical section. If there is any doubt about the connection, consult a certified electrician.

Technical specifications	UV-C 15.000	UV-C 40.000	UV-C 75.000
Lamp TUV 4P-SE T5	16 Watt	40 Watt	75 Watt
UV-C (W)	3,9 Watt	15 Watt	25 Watt
UV-C (%) after 9,000 hours	75%	85%	80%
Bath content (L.)	15.000L	40.000 L	75.000 L
Max. flow through	7.200 l/h	20.000 l/h	30.000 l/h
Max. pressure	3 bar	3 bar	3 bar

## Guarantee conditions

The product is guaranteed for 24 months from the day of sale against factory production faults. The lamp, the quartz glass and the starter are not covered by the guarantee. Complaints relating to guarantees can only be dealt with if the product is returned postage paid and is accompanied with a valid proof of purchase. Guarantee repairs may only be done by the supplier. We will not honour guarantee claims resulting from installation or operation mistakes. Defects arising from poor maintenance are also not covered by the guarantee. The supplier is in no way responsible for damages resulting from wrong use of the product. The supplier is not liable for any consequential damage resulting from failure of the equipment unit. Complaints due to transport damage can only be accepted if the damage is determined and confirmed by the shipping agent, railway company or post office upon delivery of the goods.

Only then it will be possible to assert claims against the shipping agent, railway company or post office.

**Bitte lesen Sie vor dem Installieren des Geräts diese Gebrauchsanweisung aufmerksam durch.**

## **Wirkungsweise**

In den UV-C-Lampen wird UV-C-Strahlung mit einer Wellenlänge von 253,7 Nanometern erzeugt. Diese Strahlung bewirkt eine Abtötung der im Wasser befindlichen Bakterien. Das Gerät Spa & Pool Tech sorgt auf effiziente und umweltfreundliche Weise für sauberes, frisches und klares Wasser. Das Wasser wird mittels einer Pumpe durch das UV-C-Gerät geführt. Dort wird es einer von einer Speziallampe erzeugten UV-C-Strahlung auf einer Wellenlänge von 253,7 Nanometern ausgesetzt.

Diese Strahlung neutralisiert Bakterien, Viren und andere Organismen und verhindert ihre Fortpflanzung. Wegen der Länge des Geräts wird das Wasser der hohen Strahlendosis besonders lange ausgesetzt. Zudem reflektiert das Edelstahl-Innenmaterial die UV-C-Strahlung, wodurch sich die UV-C-Leistung um 35% erhöht. Die Edelstahl-Auskleidung ist elektrolytisch poliert, so dass sich kaum Schmutz absetzen kann und die Reflexion nicht beeinträchtigt wird. Das Gerät Spa & Pool Tech desinfiziert das Wasser auf effiziente und sichere Weise und sorgt stets für eine hervorragende Wasserqualität.

## **Vorteile einer UV-C-Behandlung:**

- Das Wasser bleibt frisch, sauber und klar
- Das Wasser wird sicher und effizient desinfiziert
- Schutz vor Krankheitserregern
- Schimmel-, Bakterien- und Algenbildung bleiben unter Kontrolle
- Der Zusatz von Chlor und anderen Chemikalien kann um bis zu 80% reduziert werden
- Chlorgeruch sowie Haut- und Augenreizungen (rote Augen) werden vermieden
- Umweltfreundlicher als herkömmliche Methoden

## **Eigenschaften Spa & Pool Tech:**

- Bis zu 35% höhere UV-C-Leistung durch Reflexion
- Elektrolytisch polierte Edelstahl-Auskleidung, so dass sich kaum Schmutz absetzen kann
- UV-C-Lampe mit 9.000 Stunden Brenndauer
- Einfache Installation und Wartung
- 2 Jahre Garantie auf Herstellungsfehler
- Das Spa & Pool Tech Gerät ist geerdet

## **Sicherheit**

**Dieses Gerät erzeugt schädliche Strahlung. Direkter Kontakt kann eine Gefahr für Augen und Haut darstellen. Eine Funktionsprüfung der UV-C-Lampe darf deshalb nur über die transparenten Teile des Aggregats vorgenommen werden.**

- Wenn Teile (insbesondere die Quarzglasröhre) beschädigt sind, das Gerät nicht einsetzen.
- Das Gerät abschalten, wenn kein Wasser vorbeiströmt.
- Für einen permanenten Anschluss an das Stromnetz müssen die Vorschriften der Elektrizitätsgesellschaft erfüllt werden. Im Zweifelsfall einen anerkannten Elektroinstallateur oder die Elektrizitätsgesellschaft um Rat fragen.
- Bei Einfriergefahr während der Wintermonate das Gerät ausbauen.
- Das Kabel dieses Geräts kann nicht ausgetauscht werden. Wenn das Kabel beschädigt ist, muss das ganze Gerät unbrauchbar gemacht werden.
- Nach dem Ausschalten des Geräts bleibt die Lampe noch ca. 10 Minuten warm.

## **Anbringen der Erdung (Zeichnung 1)**

- 1 Bevor die Zugentlastung (F) am Schraubbolzen (A) montiert wird, muss erst das Erdkabel (B) durch die Zugentlastung (F) geführt werden. Dazu die Zugentlastung (F) in ca. 10 cm Entfernung vom Ende des Erdkabels (B) platzieren.
- 2 Den Endring (H) des Erdkabels (B) über den aus dem Gehäuse kommenden Schraubbolzen (A) legen.
- 3 Anschließend eine Fächerscheibe (C), Sechskantmutter (D) und noch eine Fächerscheibe (E) auf den Endring (H) legen.
- 4 Die Zugentlastung (F) so darauf befestigen, dass eine Schlaufe von Ø 5cm entsteht.
- 5 Zuletzt die Sicherungsmutter (G) auf dem Erdungsbolzen (A) anbringen.
- 6 Wenn die einzelnen Schrauben in der richtigen Reihenfolge auf dem Erdungsbolzen (A) angebracht wurden, kann das Ganze mit einem Gabel- oder Ringschlüssel, Nummer 8, festgezogen werden. Nicht zu fest anziehen, weil dann die Zugentlastung reißen kann! (Die durchsichtige Mutter, die zuletzt auf den Bolzen (A) geschraubt wurde, hat weiter keine Funktion und kann weggeworfen werden).

## Installation (Zeichnung 2)

Tauchen Sie das Gerät nie unter Wasser. Installieren Sie es nur außerhalb des Bades. Sorgen Sie dafür, dass immer Wasser durch das Gerät strömt, wenn die Lampe brennt.

- 1 Das Gerät mit den dreiteiligen Kupplungen (I) im Kreis anbringen
- 2 Das Gerät mit den mitgelieferten Rohrschellen (O) an einer festen Stelle montieren und die dreiteilige Kupplung (I) festdrehen. Für ausreichend Platz (+/- 1 Mtr.) zum Entfernen der Lampe (K)/der Quarzglasröhre (M) bei Auswechseln bzw. Wartungsorgen.
- 3 Die Lampe (K) in der weißen Lampenfassung (L) befestigen. Anschließend die Lampe (K) vorsichtig in die Quarzglasröhre (M) schieben und den Schraubdeckel (N) handfest auf das Gerät schrauben.
- 4 Die Pumpe in Betrieb setzen und die Anlage auf Wasserfluss und Dichtheit prüfen. Dabei auf einwandfreien Sitz der Dichtringe (P) sowohl an den Anschlüssen als auch bei der Quarzglasröhre achten (siehe Zeichnung 2).
- 5 Stecker des UV-C-Geräts an eine Schukosteckdose mit Erdschlussschalter anschließen. Durch die transparenten Teile des Geräts prüfen, ob die Lampe brennt.
- 6 Zum Ausschalten des Geräts den Stecker aus der Steckdose ziehen.
- 7 Dafür sorgen, dass für die Demontage ca. 1 Meter Freiraum hinter dem UV-C-Gerät zur Verfügung steht.

## Demontage/Wartung

Bei Wartung/Demontage unbedingt den Netzstecker des Geräts abziehen. Das Gerät muss zweimal jährlich gereinigt werden.

Wenn Algenwachstum oder Kalkablagerungen zunehmen, muss die Quarzglasröhre (M), in der sich die Lampe befindet, gereinigt werden. Die Speziallampe muss nach 9.000 Betriebsstunden ausgewechselt werden. Die Edelstahl-Innenseite mit einer weichen Bürste reinigen.

- 1 Die dreiteiligen Kupplungen (I) lösen und das Wasser aus dem Gerät auslaufen lassen.
- 2 Schraubdeckel (N) mit der Lampe vom Gerät abschrauben und die Speziallampe (K) erforderlichenfalls auswechseln. Dabei ist Vorsicht geboten, weil die Teile sehr empfindlich sind.
- 3 Das Quarzglas (M) mit einem großen, flachen Schraubenzieher vorsichtig (nicht mit Gewalt!) entfernen (siehe Zeichnung 3).
- 4 Das Quarzglas mit einem geeigneten Mittel reinigen. Dazu ein weiches Tuch verwenden. Kratzer vermeiden.
- 5 Beim Wiedereinsetzen des Quarzglases in das Gehäuse auf korrekten Sitz der Dichtringe (P) achten und das Quarzglas-Ende vorsichtig (nicht mit Gewalt!) in das Aufnahmeteil (Q) schieben (siehe Zeichnung 4).

Wenn das Gehäuse oder der elektrische Teil ausgetauscht werden soll, immer erst die Erdung vom Gehäuse lösen. Bei der Montage eines neuen Gehäuses oder elektrischen Teils bitte die Installations- und Demontageanleitung lesen! Die losen Teile der Erdung müssen sorgfältig aufbewahrt werden. Sie werden bei der Bestellung eines neuen Gehäuses oder elektrischen Teils nicht mitgeliefert. Bei Zweifel über den Anschluss einen anerkannten Installateur hinzuziehen.

Technische Daten	UV-C 15.000	UV-C 40.000	UV-C 75.000
Lampe TUV 4P-SE T5	16 Watt	40 Watt	75 Watt
UV-C (W)	3,9 Watt	15 Watt	25 Watt
UV-C (%) nach 9000 Stunden	75%	85%	80%
Badegröße (L)	15.000L	40.000 L	75.000 L
Max. Durchfluss	7.200 l/h	20.000 l/h	30.000 l/h
Max. Druck	3 bar	3 bar	3 bar

## Garantiebedingungen

Für das Produkt gilt eine auf das Kaufdatum folgende 24 monatige Garantie gegen Fertigungsmängel. Lampe, Quarzglasröhre und Starter sind von der Garantie ausgeschlossen. Garantiefälle können nur bearbeitet werden, wenn das Produkt zusammen mit einem gültigen Kaufnachweis portofrei eingeschickt wird. Reparaturen im Rahmen der Garantie dürfen nur vom Lieferanten ausgeführt werden. Bei Installations- oder Bedienungsfehlern besteht kein Garantieanspruch. Auch Defekte infolge mangelhafter Wartung sind von der Garantie ausgeschlossen. Der Lieferant übernimmt keinerlei Haftung für Schäden, die durch unsachgemäßen Gebrauch des Produktes verursacht werden. Der Lieferant haftet nicht für Folgeschäden, die durch den Ausfall des Geräts entstehen. Reklamationen aufgrund von Transportschäden können nur akzeptiert werden, wenn die Beschädigung bei der Lieferung festgestellt und vom Spediteur bzw. von der Postgesellschaft bestätigt wurde. Nur dann können Ansprüche bei der Spedition bzw. der Postgesellschaft geltend gemacht werden.

**Avant d'installer cet appareil, lire attentivement ce mode d'emploi.**

## Fonctionnement

Ces lampes UV-C génèrent un rayonnement UV-C d'une longueur d'onde de 253,7 nm, qui assure une action bactéricide.

Le Spa & Pool Tech fait en sorte, de manière efficace et écologique, que l'eau soit propre, fraîche et claire. L'eau est acheminée à travers l'appareil UV-C au moyen d'une pompe. Là, l'eau est soumise à un rayonnement UV-C d'une longueur d'onde de 253,7 nanomètres, produit par une lampe spéciale. Ce rayonnement neutralise les bactéries, les virus et les autres organismes primitifs et arrête leur croissance. Grâce à la longueur de l'appareil, l'eau est exposée à cette forte dose de rayonnement pendant un temps prolongé. De plus, la section interne en acier inoxydable assure une réflexion du rayonnement UV-C, ce qui permet d'augmenter l'efficacité jusqu'à 35%. La section interne en acier inoxydable est polie par voie électrolytique, ce qui fait en sorte que les saletés ne peuvent pratiquement pas y adhérer et que la réflexion reste donc maximale. Grâce au Spa & Pool Tech, votre eau est désinfectée de manière efficace et sûre et vous conservez ainsi une eau d'excellente qualité.

## Avantages du traitement UV-C:

- Assure de l'eau fraîche, propre et claire
- Désinfecte l'eau d'une manière efficace et sûre
- Protège votre bassin contre les germes pathogènes
- Contrôle la formation de moisissures, de bactéries et d'algues
- Peut réduire de 80% l'utilisation de chlore et d'autres produits chimiques
- Évite la formation d'air de chlore et l'irritation de la peau et des yeux (yeux rouges)
- Meilleur pour l'environnement en comparaison avec les méthodes traditionnelles

## Propriétés du Spa & Pool Tech:

- Production jusqu'à 35% supérieure de rayonnement UV-C grâce à la réflexion
- Section interne en acier inoxydable polie par voie électrolytique, d'où les saletés ne peuvent pratiquement pas y adhérer
- Lampe UV-C/9.000 heures de fonctionnement
- Installation et entretien aisés
- 2 ans de garantie contre les vices de fabrication
- Le Spa & Pool Tech est mis à la terre

## Sécurité

**Cet appareil génère un rayonnement nocif. Un contact direct peut être dangereux pour les yeux et la peau. Par conséquent, contrôler uniquement le fonctionnement de la lampe UV-C par le biais des sections transparentes de l'unité.**

- Lorsque des pièces de l'appareil sont endommagées (en particulier le verre de quartz), ne pas utiliser celui-ci.
- Mettre l'appareil hors fonction lorsque de l'eau ne circule pas.
- Pour un branchement permanent sur le réseau, il convient de satisfaire aux prescriptions de la société de distribution d'énergie. En cas de doute concernant le raccordement, consulter un installateur agréé ou la société de distribution d'énergie.  
If in doubt about the installation please contact a professional electrician or your electricity supply company.
- En cas de danger de gel pendant les mois d'hiver, retirer l'appareil.
- Après la mise hors fonction de l'appareil, la lampe reste encore chaude pendant environ 10 minutes.
- Le câble de cet appareil n'est pas remplaçable. En cas d'endommagement du câble, il faut mettre l'appareil complet au rebut.

## Installation de la mise à la terre (Dessin 1)

- 1 Avant de monter la serre câble (F) sur le boulon (A), il faut d'abord tirer le câble (B) à travers la serre câble (F). Pour ce faire, placer la serre câble (F) à environ 10cm de distance de l'extrémité du câble de mise à la terre (B).
- 2 Placer l'anneau (H) du câble (B) sur le boulon (A) qui fait saillie du corps.
- 3 Placer ensuite une rondelle frein crénelée (C), un écrou six pans (D) et à nouveau une rondelle frein crénelée (E) sur l'anneau (H).
- 4 Fixer le serre câble (F) sur l'anneau de sorte qu'une boucle de Ø 5cm se forme.
- 5 En dernier lieu, placer l'écrou frein (G) sur le boulon (A).
- 6 Lorsque les diverses vis sont placées dans l'ordre voulu sur le boulon de mise à la terre (A), l'ensemble peut être serré au moyen d'une clé à fourche ou polygonale numéro 8. Veiller à ne pas forcer le serrage, sinon le serre câble pourrait se fissurer.  
(L'écrou transparent vissé en dernier lieu sur le boulon (A) n'a aucune fonction et peut être mis au rebut).



## Installation (Dessin 2)

Ne jamais immerger cet appareil. L'installation doit toujours s'effectuer à l'extérieur du bassin. Veiller à ce que de l'eau s'écoule toujours dans l'unité lorsque la lampe est allumée.

- 1 Monter l'unité dans le circuit au moyen des raccords en trois pièces (I).
- 2 Monter l'unité avec les colliers de tube livrés (O) sur un endroit fixe et serrer le raccord en trois pièces (I). Veiller à ce qu'il reste toujours suffisamment d'espace pour déposer la lampe (K)/le verre de quartz (M) à des fins de remplacement et/ou d'entretien (+/-1 mètre).
- 3 Fixer la lampe (K) dans la douille blanche (L) et glisser la lampe (K) avec précaution dans le verre de quartz (M). Visser ensuite le couvercle (N) à la main sur l'unité.
- 4 Mettre la pompe en fonction et contrôler le débit et l'absence de la fuite du système. Prêter attention au positionnement correct des rondelles d'étanchéité (P) tant à l'endroit des raccords que sur le verre de quartz (voir dessin 2).
- 5 Enficher la fiche de l'appareil UV-C dans la prise murale avec mise à la terre et dotée d'un interrupteur de défaut de terre. S'assurer que la lampe brûle par le biais des sections transparentes de l'appareil.
- 6 Pour mettre l'appareil hors fonction, retirer la fiche de la prise.
- 7 Derrière l'unité UV-C, veiller à disposer d'environ 1 mètre d'espace libre pour le démontage de l'appareil.

## Démontage/Entretien

Lors de travaux d'entretien/démontage sur l'appareil, toujours couper l'alimentation de courant. L'appareil doit être nettoyé 2 fois par an. Lorsque la croissance des algues et/ou l'entartrage augmente, il faut nettoyer le tube en verre de quartz (M) dans lequel la lampe est placée. La lampe spéciale doit être remplacée après 9.000 heures de service. Nettoyer la section interne en inox avec une brosse douce.

- 1 Desserrer les raccords en trois pièces (I) et laisser l'eau s'écouler de l'appareil.
- 2 Dévisser le couvercle (N) avec la lampe de l'appareil et, au besoin, remplacer la lampe spéciale (K). Procéder avec prudence étant donné qu'il s'agit de pièces très fragiles.
- 3 Déposer avec précaution le verre de quartz (M) au moyen d'un grand tournevis plat (voir dessin 3). Ne jamais forcer!
- 4 Nettoyer le verre de quartz avec un produit approprié. Toujours utiliser un chiffon doux pour nettoyer le verre, éviter de faire des rayures.
- 5 Lors de la pose du verre de quartz dans le corps, prêter attention au positionnement correct des rondelles d'étanchéité et glisser l'extrémité du verre de quartz avec précaution dans l'embout (Q) (voir dessin 4). Ne jamais forcer!

Si le corps ou la section électrique doit être remplacé(e), il faut d'abord déposer la mise à la terre du corps. En cas de montage d'un corps neuf ou d'une section électrique neuve, il faut d'abord lire attentivement Installation et Démontage. Veiller à conserver correctement les diverses pièces distinctes de la mise à la terre. Celles-ci ne sont pas livrées avec un corps neuf ou une section électrique neuve. En cas de doute éventuel concernant le raccordement, consulter un installateur agréé.

Caractéristiques techniques	UV-C 15.000	UV-C 40.000	UV-C 75.000
Lampe TUV 4P-SE T5	16 Watt	40 Watt	75 Watt
UV-C (W)	3,9 Watt	15 Watt	25 Watt
UV-C (%) après 9.000 heures	75%	85%	80%
Capacité du bassin (L.)	15.000L	40.000 L	75.000 L
Débit max	7.200 l/h	20.000 l/h	30.000 l/h
Pression max	3 bar	3 bar	3 bar

## Conditions de garantie

Le produit est garanti pendant 24 mois après la date d'achat contre les vices de fabrication. La lampe, le verre de quartz et le starter ne sont pas couverts par la garantie. Les demandes de garantie peuvent uniquement être traitées si le produit est retourné franco de port et accompagné d'une preuve d'achat valable. Les réparations sous garantie doivent uniquement être réalisées par le fournisseur. Les demandes de garantie consécutives à une installation ou commande incorrecte sont expressément rejetées. Les défauts dus à un entretien déficient ne sont pas non plus couverts par la garantie. Le fournisseur ne peut en aucun cas être tenu pour responsable de dommages causés par une utilisation à mauvais escient du produit. Le fournisseur ne peut pas être tenu pour responsable des dommages consécutifs entraînés par une défaillance de l'appareil. Les réclamations sur la base de dommages imputables au transport sont uniquement acceptées lorsque le dommage a été constaté ou confirmé lors de la livraison par l'expéditeur ou par les postes. Ce n'est que dans ce cas qu'il est possible d'introduire des réclamations à l'encontre de l'expéditeur ou des postes.

*Leest u voor het installeren van dit apparaat eerst zorgvuldig deze gebruiksaanwijzing.*

## Werking

In de UV-C Lamp wordt een UV-C straling gegenereerd van 253,7 nm golflengte, welke zorgt voor een bacteriedodende werking. De Spa & Pool Tech zorgt op een efficiënte en milieuvriendelijke wijze voor schoon, fris en helder water. Het water wordt d.m.v. een pomp door het UV-C apparaat gevoerd. Hier wordt het water blootgesteld aan UV-C straling op een golflengte van 253,7 Nanometer, geproduceerd door de speciale lamp. Deze straling neutraliseert bacteriën, virussen en andere primitieve organismen en stopt de voortplanting ervan. Door de lengte van het apparaat wordt het water extra lang bloot gesteld aan deze hoge dosis straling. Bovendien zorgt de RVS binnenzijde voor reflectie van de UV-C straling waardoor de efficiency tot 35% wordt vergroot. Het RVS interieur is elektrolytisch gepolijst waardoor vuil nauwelijks aan kan hechten en de reflectie derhalve maximaal blijft. Dankzij de Spa & Pool Tech zal uw water op een efficiënte en veilige wijze worden gedesinfecteerd en behoudt u een uitstekende waterkwaliteit.

## Voordelen van UV-C behandeling:

- Zorgt voor fris, schoon en helder water
- Desinfecteert water op een efficiënte en veilige manier
- Beschermt uw bad tegen ziektekiemen
- Houdt schimmel-, bacterie- en algenvorming onder controle
- Kan het gebruik van chloor en andere chemicaliën met 80% verminderen
- Voorkomt chloorlucht en irritatie aan huid en ogen (rode ogen)
- Beter voor het milieu in vergelijking met traditionele methoden

## Eigenschappen van de Spa & Pool Tech:

- Tot 35% meer UV-C opbrengst door reflectie
- Elektrolytisch gepolijst RVS binnenwerk, waardoor vuil nauwelijks aan kan hechten
- UV-C lamp / 9.000 branduren
- Eenvoudige installatie en onderhoud
- 2 jaar garantie op fabricagefouten
- De Spa & Pool Tech is geaard

## Veiligheid

**Dit apparaat produceert schadelijke straling. Direct contact kan gevaar opleveren voor ogen en huid.**

**Controleer de werking van de UV-C lamp derhalve uitsluitend via de transparante delen van de unit.**

- Bij beschadiging van onderdelen (in het bijzonder van het kwartsglas), het apparaat niet gebruiken.
- Wanneer er geen water doorstroomt, het apparaat uitschakelen.
- Voor permanente aansluiting op het net moet voldaan worden aan de voorschriften van het energiebedrijf. Bij eventuele twijfel over aansluiting, een erkende installateur of het energiebedrijf raadplegen.
- Bij bevroeringsgevaar tijdens de wintermaanden, het apparaat verwijderen.
- Na uitschakelen van het apparaat zal de lamp nog ongeveer 10 minuten warm blijven.
- De kabel van dit apparaat is niet vervangbaar. In geval van beschadiging van de kabel moet het hele apparaat vernietigd worden.

## Installatie aarding (Tekening 1)

- 1 Voordat u de kunststof trekontlasting (F) op de aardingsbout (A) monteert dient u eerst de kabel (B) door de trekontlasting (F) te halen. Plaats de trekontlasting (F) op ongeveer 10cm afstand van het oog (H) van de aardingskabel (B).
- 2 Plaats het oog (H) van de kabel (B) over de aardingsbout (A) die op de behuizing is bevestigd.
- 3 Plaats vervolgens een tandveerring (C), zeskantsmoer (D) en weer een tandveerring (E) op het oog (H).
- 4 Bevestig de trekontlasting (F) er bovenop zodat er een lus van Ø 5cm ontstaat.
- 5 Als laatste de borgmoer (G) op de aardingsbout (A) plaats.
- 6 Als de diverse moeren op de juiste volgorde op de aardingsbout (A) zijn geplaatst kan dit met een steek-, of ringsleutel nummer 8, vastgedraaid worden. Zorg ervoor dat het niet te vast wordt aangedraaid, want dan kan de trekontlasting scheuren. (De transparante moer die bij aanlevering op de aardingsbout (A) geschroefd is, heeft verder geen functie en kan weggegooid worden).

## Installatie apparaat (Tekening 2)

Dit apparaat nooit onder water dompelen. Installatie altijd buiten het bad. Zorg ervoor dat er altijd water door de unit stroomt als de lamp brandt.

- 1 Monteer de unit d.m.v. de driedelige koppelingen (I) in het circuit.
- 2 Monteer de unit met de meegeleverde buisklemmen (O) op een vaste plaats en draai de driedelige koppeling (I) vast. Zorg ervoor dat er voldoende ruimte (+/- 1 mtr.) over blijft om de lamp (K)/ kwartsglas (M) te verwijderen voor vervanging en/of onderhoud.
- 3 Bevestig de lamp (K) in de witte lamphouder (L), schuif deze voorzichtig in het kwartsglas (M) en draai de moer (N) handvast op de unit.
- 4 Stel de pomp in werking en controleer het systeem op doorstroom en lekkage. Let daarbij op de juiste positie van de afdichtingsringen (P) zowel bij de aansluitingen als bij het kwartsglas (zie tekening 2).
- 5 Stop de stekker van het UV-C apparaat in een wandstopcontact met randaarde en voorzien van aardlekschakelaar. Controleer of de lamp brandt door de transparante delen van het apparaat.
- 6 U schakelt het apparaat uit door de stekker uit het stopcontact te trekken.
- 7 Zorg ervoor dat er +/- 1 meter vrije ruimte is om de lamp (K) / kwartsglas (M) te verwijderen voor vervanging en/of onderhoud.

## Demontage/Onderhoud

Bij onderhoud/demontage van het apparaat altijd de stroomtoevoer uitschakelen. Het apparaat dient 2 maal per jaar gereinigd te worden.

Wanneer de algengroei en/of kalkaanslag toeneemt, moet de kwartsglazen buis (M) waarin de lamp gestoken is, schoongemaakt worden.

De speciale lamp dient na 9.000 branduren vervangen te worden. Het RVS binnenwerk met een zachte borstel schoonmaken.

- 1 Draai de driedelige koppelingen (I) los en laat het water uit het apparaat stromen.
- 2 Schroef de draaideksel (N) met de lamp van het apparaat en vervang indien nodig de speciale lamp (K). Voorzichtigheid is geboden daar het om zeer kwetsbare onderdelen gaat.
- 3 Verwijder voorzichtig het kwartsglas (M) d.m.v. een grote platte schroevendraaier (zie tekening 3). Nooit forceren!
- 4 Maak het kwartsglas schoon met een daarvoor geschikt middel. Gebruik altijd een zachte doek om het glas schoon te maken, voorkom krassen.
- 5 Let bij herplaatsing van het kwartsglas in het huis op de juiste positie van de afdichtingsringen (P) en schuif het uiteinde van het kwartsglas voorzichtig in het opvangstuk (Q) (zie tekening 4). Nooit forceren!

Indien de behuizing of het elektrische gedeelte vervangen moet worden, dient de aarding eerst van de behuizing los gemaakt te worden.

Bij het monteren van een nieuwe behuizing of elektrisch gedeelte, gelieve eerst het hoofdstuk Installatie en Demontage te lezen.

Let erop dat u de diverse losse onderdelen van de aarding goed bewaart. Deze worden niet met een nieuwe behuizing of elektrisch gedeelte meegeleverd. Bij eventuele twijfel over de aansluiting, een erkende installateur raadplegen.

## Technische specificaties

	UV-C 15.000	UV-C 40.000	UV-C 75.000
Lamp TUV 4P-SE T5	16 Watt	40 Watt	75 Watt
UV-C (W)	3,9 Watt	15 Watt	25 Watt
UV-C (%) na 9.000 uur	75%	85%	80%
Badinhoud (L.)	15.000L	40.000 L	75.000 L
Max. doorstroom	7.200 l/h	20.000 l/h	30.000 l/h
Max. druk	3 bar	3 bar	3 bar

## Garantievoorwaarden

Het product is gedurende 24 maanden na aankoopdatum gegarandeerd tegen fabricagefouten. De lamp, het kwartsglas en de starter vallen buiten de garantie. Garantiegevallen kunnen alleen worden behandeld als het product franco terug wordt gestuurd en voorzien is van een geldig aankoopbewijs. Garantiereparaties mogen uitsluitend door de leverancier worden uitgevoerd. Garantieaanspraken die veroorzaakt zijn door installatie- of bedieningsfouten worden niet erkend. Defecten die ontstaan door gebrek aan onderhoud vallen ook niet onder de garantie. De leverancier is op geen enkele manier verantwoordelijk voor schade veroorzaakt door verkeerd gebruik van het product. De leverancier kan niet aansprakelijk worden gesteld voor vervolgschade die door uitval van het apparaat ontstaat. Reclamaties op grond van transportbeschadigingen kunnen alleen geaccepteerd worden, wanneer de beschadiging bij aflevering door de expediteur of postierijen werd vastgesteld of bevestigd. Alleen dan is het mogelijk, aanspraken t.o.v. de expediteur of postierijen te doen.

**Antes de proceder a la instalación de este aparato, le rogamos lea detenidamente estas instrucciones de uso.**

## Funcionamiento

En las lámparas UV-C se genera radiación UV-C de una longitud de onda de 253,7 nm, que tiene una acción bactericida. El Spa & Pool Tech garantiza agua limpia, fresca y clara de manera eficaz y ecológica. El agua pasa a través del aparato UV-C por medio de una bomba. En el aparato se somete el agua a la radiación UV-C de una longitud de onda de 253,7 nanómetros, producida por una lámpara especial. Esta radiación neutraliza las bacterias, virus y otros organismos primarios y detiene su reproducción. Gracias a la longitud del aparato el agua queda expuesta durante más tiempo a esta alta dosis de radiación. Además, el interior de acero inoxidable asegura la reflexión de la luz UV-C, lo cual aumenta el rendimiento hasta un 35% más. El interior de acero inoxidable va pulido electrolíticamente, por lo que apenas se puede adherir la suciedad y, por tanto, la reflexión se mantiene al máximo. Gracias al Spa & Pool Tech se desinfectará el agua de su piscina de una manera eficaz y segura, conservando el agua una calidad excelente.

## Ventajas del tratamiento UV-C:

- Proporciona agua fresca, limpia y clara
- Desinfecta el agua de una manera eficaz y segura
- Protege su piscina contra los gérmenes patógenos
- Mantiene a raya la formación de moho, bacterias y algas
- Permite reducir el uso de cloro y otros productos químicos en un 80%
- Evita el olor a cloro y la irritación de la piel y ojos (enrojecimiento)
- Es mejor para el medio ambiente que los métodos tradicionales

## Características del Spa & Pool Tech:

- Hasta un 35% más de caudal de UV-C por la reflexión
- Interior de acero inoxidable pulido electrolíticamente, por lo que apenas se puede adherir la suciedad
- Lámpara UV-C/9.000 horas de servicio
- Facilidad de instalación y mantenimiento
- 2 años de garantía de fallos de fabricación
- La Spa & Pool Tech tiene conexión a tierra

## Seguridad

**Este aparato produce radiaciones nocivas. El contacto directo con los ojos y la piel puede ser peligroso. Por consiguiente, el funcionamiento de la lámpara de UV-C se deberá comprobar exclusivamente a través de las partes transparentes de la unidad.**

- Si las piezas sufrieran algún desperfecto (especialmente en lo que se refiere al vidrio de cuarzo), no utilice el aparato.
- Si no circula el agua, desconecte el aparato.
- Para la conexión permanente a la red deberá cumplirse con las normas de la compañía eléctrica. En caso de duda sobre la conexión, consulte con un instalador homologado o con la compañía eléctrica.
- Durante los meses de invierno, por el peligro de congelación, se deberá retirar el aparato.
- El cable de esta unidad no se puede reemplazar. En caso de resultar dañado, deberá deshacerse del equipo completo.
- Después de desconectar el aparato la lámpara permanecerá todavía caliente unos 10 minutos.

## Instalación de la conexión a tierra (dibujo 1)

- 1 Antes de montar el protector (F) en el perno (A), deberá primero pasar el cable (B) por el protector (F). Para ello, coloque el protector (F) a unos 10cm de distancia del extremo del cable de tierra (B).
- 2 Coloque el aro de apoyo (H) del cable (B) por encima del perno (A) que sobresale de la carcasa.
- 3 Coloque luego una arandela dentada (C), una tuerca hexagonal (D) y otra tuerca dentada (E) en el aro (H).
- 4 Fije el protector (F) por encima, de manera que quede un bucle de Ø 5cm.
- 5 Finalmente, coloque la contratuerca (G) en el perno (A).
- 6 Después de colocar los distintos tornillos en el orden correcto en el perno de conexión a tierra (A), apriételo con una llave de tubo o de estrella del número 8. Procure no pasarse de vueltas o el protector podría agrietarse.  
(La tuerca transparente que va atornillada al final del perno (A) no tiene ninguna función, y puede tirarse.)

## Instalación (dibujo 2)

Nunca sumerja este aparato en el agua. La instalación se realizará siempre fuera de la piscina. Asegúrese de que siempre circule agua por la unidad cuando esté encendida la lámpara.

- 1 Monte la unidad en el circuito por medio de los acoplamientos de tres piezas (I).
- 2 Monte la unidad con las abrazaderas (O) que se entregan con ésta en un punto sólido y apriete el acoplamiento de tres piezas (I). Asegúrese de que queda espacio suficiente (+/- 1 metro) para retirar la lámpara (K)/el vidrio de cuarzo (M) para su cambio y/o mantenimiento.
- 3 Inserte la bombilla (K) en la lámpara blanca (L), empújela con cuidado dentro del cristal de cuarzo (M) y apriete la tapa (N) con la mano en la unidad.
- 4 Ponga la bomba en funcionamiento y compruebe el sistema en cuanto a circulación y fugas. Asegúrese de la posición correcta de las juntas de estanqueidad (P) tanto de las conexiones como del tubo de vidrio de cuarzo (véase el dibujo 2).
- 5 Introduzca la clavija del aparato de UV-C en un enchufe con puesta a tierra y provisto de un disyuntor de derivación a tierra. A través de las partes transparentes del aparato compruebe que se enciende la lámpara.
- 6 Para desconectar el aparato se deberá sacar la clavija del enchufe.
- 7 Deje aproximadamente 1 metro de distancia detrás de la unidad de UV-C para poder desmontar el aparato.

## Desmontaje/Mantenimiento

Para los trabajos de mantenimiento/desmontaje desconecte siempre el aparato de la red eléctrica. El aparato deberá limpiarse 2 veces al año. Si se forman algas o aumentan los depósitos calcáreos, deberá limpiarse el tubo de vidrio de cuarzo (M) en el que va introducida la lámpara. La lámpara especial deberá cambiarse al cabo de 9.000 horas de encendido. Limpie el interior de acero inoxidable con un cepillo suave.

- 1 Desenrosque los acoplamientos de tres piezas (I) y deje salir el agua del aparato.
- 2 Suelte del aparato la tapa roscada con la lámpara y, en caso necesario, cambie la lámpara especial (K). Por tratarse de piezas muy vulnerables se requiere mucho cuidado.
- 3 Retire con cuidado el tubo de vidrio de cuarzo (M) con un destornillador grande y plano (véase el dibujo 3) ¡No lo fuerce nunca!
- 4 Limpie el tubo de vidrio de cuarzo con un producto adecuado. Utilice siempre un paño suave para la limpieza del vidrio, evitando rayarlo.
- 5 Al volver a colocar el tubo de vidrio de cuarzo en la carcasa, vigile que las juntas anulares (P) quedan en la posición correcta y deslice con cuidado el extremo del tubo de vidrio de cuarzo en la pieza receptora (Q) (véase el dibujo 4). ¡No lo fuerce nunca!

Si hay que cambiar la carcasa o la parte eléctrica, desconecte primero la conexión a tierra de la carcasa. Antes de montar una nueva carcasa o sección eléctrica, lea primero el apartado "Instalación y Desmontaje". Guarde en un lugar seguro las distintas piezas sueltas de la conexión a tierra. Estas piezas no se incluyen en una nueva carcasa o sección eléctrica Si tiene alguna duda sobre la conexión, consulte a un instalador autorizado.

## Especificaciones técnicas

	UV-C 15.000	UV-C 40.000	UV-C 75.000
Lámpara TUV 4P-SE T5	16 Vatios	40 Vatios	75 Vatios
UV-C (V)	3,9 Vatios	15 Vatios	25 Vatios
UV-C (%) después de 9.000 horas	75%	85%	80%
Capacidad de piscina (L)	15.000L	40.000 L	75.000 L
Circulación máxima	7.200 l/h	20.000 l/h	30.000 l/h
Presión máxima	3 bares	3 bares	3 bares

## Condiciones de garantía

Este producto está garantizado contra fallos de fabricación durante un plazo de 24 meses a partir de la fecha de compra. La garantía no cubre la lámpara, el cristal de cuarzo ni el cebador. Las incidencias relacionadas con la garantía sólo se podrán tramitar si el producto se devuelve franco de porte y acompañado de un justificante válido de la compra. Las reparaciones al amparo de la garantía sólo pueden ser efectuadas por el proveedor. Nuestra compañía no admitirá reclamaciones motivadas por errores de instalación o de manejo. También quedan excluidos de la garantía los defectos originados por un mantenimiento deficiente. El proveedor no asume ningún tipo de responsabilidad por los daños que se puedan provocar por el uso indebido del producto. El proveedor no asume ninguna responsabilidad por daños indirectos ocasionados por fallo del aparato. Las reclamaciones por daños de transporte sólo se aceptarán en el caso de que el transportista o la oficina de correos hayan comprobado o confirmado que se han producido efectivamente tales daños. Sólo en este caso se podrán formular reclamaciones al transportista o la oficina de correos.

# SPA & POOL Tech 15.000 - 40.000 – 75.000

I

**Prima di installare questo apparecchio, leggere attentamente le seguenti istruzioni.**

## Azione

Le lampade UV-C producono radiazioni UV-C con una lunghezza d'onda di 253,7 nm con azione antibatterica. L'apparecchio Spa & Pool Tech fornisce acqua pulita, fresca e trasparente in modo efficiente ed ecologico. L'acqua viene introdotta da una pompa attraverso l'apparecchio UV-C, dove viene esposta a raggi UV-C con una lunghezza d'onda pari a 253,7 nanometri, prodotti da una speciale lampada. Questi raggi neutralizzano batteri, virus e altri organismi primitivi, bloccandone la riproduzione. La lunghezza dell'apparecchio fa sì che l'acqua venga esposta particolarmente a lungo a questa dose elevata di radiazioni. L'acciaio inossidabile presente all'interno garantisce inoltre la riflessione dei raggi UV-C, con un aumento dell'efficienza fino al 35%. L'interno di acciaio inossidabile viene sottoposto ad una lucidatura elettrolitica che impedisce l'adesione della sporcizia e garantisce la massima riflessione. Grazie all'apparecchio Spa & Pool Tech l'acqua viene disinfettata in modo sicuro ed efficiente, mantenendo un livello di qualità ottimale.

## Il trattamento con UV-C offre i seguenti vantaggi:

- Garantisce acqua fresca, pulita e trasparente
- Disinfetta l'acqua in modo sicuro ed efficiente
- Protegge la vasca dai ceppi di organismi patogeni
- Tiene sotto controllo la formazione di muffe, batteri e alghe
- Consente di ridurre dell'80% l'uso di cloro e di altre sostanze chimiche
- Previene l'odore di cloro e le irritazioni della pelle e degli occhi (arrossamenti)
- È più ecologico dei metodi tradizionali

## Caratteristiche dell'apparecchio Spa & Pool Tech:

- Aumento fino al 35% della resa dei raggi UV-C grazie alla riflessione
- Interno di acciaio inossidabile sottoposto a lucidatura elettrolitica che impedisce l'adesione della sporcizia
- Lampada UV-C/9.000 ore di funzionamento
- Facilità di installazione e manutenzione
- 2 anni di garanzia sui difetti di fabbricazione
- Il prodotto Spa & Pool Tech è dotato di collegamento a massa

## Sicurezza

**Questo apparecchio produce radiazioni nocive. Il contatto diretto può comportare pericoli per la pelle e per gli occhi.**

**Controllare quindi il funzionamento della lampada UV-C esclusivamente attraverso i componenti trasparenti dell'unità.**

- In caso di danni a componenti (in particolare al vetro in quarzo), l'apparecchio non dovrà essere più utilizzato.
- Se l'apparecchio non viene attraversato dal flusso d'acqua, spegnerlo.
- Per l'allacciamento permanente alla rete elettrica, bisognerà ottemperare alle norme dell'azienda erogatrice. In caso di dubbi riguardo al collegamento, consultare un elettricista certificato o l'azienda elettrica.
- Se durante i mesi invernali vi è pericolo di gelo, rimuovere l'apparecchio.
- Il cavo di questo apparecchio non può essere sostituito. In caso di danni occorre smaltire l'intero apparecchio.
- Dopo la disattivazione dell'apparecchio la spia rimane calda ancora per circa 10 minuti.

## Installazione del collegamento a massa (Disegno 1)

- 1 Prima di montare il dispositivo di rilascio (F) sul bullone (A), fare passare il cavo (B) attraverso il dispositivo di rilascio (F). A questo scopo, posizionare il dispositivo di rilascio (F) a circa 10 cm di distanza dall'estremità del cavo di collegamento a massa (B).
- 2 Fare passare l'anello finale (H) del cavo (B) sul bullone (A) proveniente dal corpo dell'apparecchio.
- 3 Montare quindi una rondella elastica dentata (C), un dado esagonale (D), quindi un'altra rondella elastica dentata (E) sull'anello (H).
- 4 Fissare il dispositivo di rilascio (F) su di esso in modo da creare un'asola di 5 cm di diametro.
- 5 Al termine, montare il dado di sicurezza (G) sul bullone (A).
- 6 Una volta montate le varie viti nell'ordine giusto sul bullone di collegamento a massa (A), serrare quest'ultimo con una chiave a brugola o ad anello numero 8. Non serrare eccessivamente per evitare di spezzare il dispositivo di rilascio.  
(Il dado trasparente montato per ultimo sul bullone (A) non ha alcuna funzione e può essere gettato via.)

## Installazione (Disegno 2)

Non immergere mai l'apparecchio sott'acqua, ma installarlo sempre fuori dal bagno. Quando la spia è accesa, accertarsi che attraverso l'unità scorra un flusso continuo di acqua.

- 1 Mediante i giunti in tre parti (I) montare l'unità nel circuito.
- 2 Montare l'unità con i morsetti (O) forniti in dotazione in un punto fisso e serrare il giunto in tre parti (I). Lasciare uno spazio sufficiente (+/- 1 metro) per smontare la spia (K)/il vetro al quarzo (M) per la sostituzione o la manutenzione.
- 3 Fissare la lampada (K) nel portalampana bianco (L), inserirla delicatamente nel vetro al quarzo (M) e serrare manualmente il dado (N) sull'unità.
- 4 Azionare la pompa e controllare che il sistema funzioni correttamente e non presenti perdite. Verificare che le guarnizioni circolari di tenuta (P) si trovino nella posizione corretta a livello sia dei collegamenti, sia del vetro al quarzo (vedere il disegno 2).
- 5 Inserire la spina dell'apparecchio UV-C in una presa dotata di collegamento a massa e interruttore di protezione dalle perdite a massa. Controllare che la lampada sia accesa attraverso le parti trasparenti dell'apparecchio.
- 6 Per spegnere l'apparecchio, staccare la spina dalla presa.
- 7 Accertarsi che dietro all'unità UV-C rimanga circa 1 metro di spazio libero per lo smontaggio dell'apparecchio.

## Smontaggio/Manutenzione

Per lo smontaggio o la manutenzione dell'apparecchio, bisognerà sempre interrompere l'alimentazione elettrica. L'apparecchio dev'essere pulito due volte all'anno. In caso di formazioni di alghe e/o depositi di calcare, bisognerà pulire il vetro al quarzo (M) in cui è inserita la lampada. La speciale lampada a raggi ultravioletti dovrà essere sostituita dopo 9.000 ore d'esercizio. Pulire la struttura interna di acciaio inossidabile con una spazzola morbida.

- 1 Allentare i giunti in tre parti (I) e lasciare fuoriuscire l'acqua dall'apparecchio.
- 2 Svitare il coperchio (N) con la lampada dall'apparecchio e sostituire la lampada speciale (K), se necessario. Queste operazioni dovranno essere effettuate con prudenza, poiché i componenti sono molto delicati.
- 3 Rimuovere con cautela il vetro al quarzo (M) mediante un cacciavite piatto grande (vedere il disegno 3). Non forzare in nessun caso.
- 4 Pulire il vetro al quarzo con un prodotto adatto. Utilizzare sempre un panno morbido e fare attenzione a non provocare graffi.
- 5 Quando il vetro viene rimontato nell'apparecchio, bisognerà fare attenzione al giusto posizionamento degli anelli di tenuta (P) e inserire delicatamente l'estremità del vetro al quarzo nella sede (Q) (vedere il disegno 4). Non forzare in nessun caso.

Se occorre sostituire l'alloggiamento o la parte elettrica, occorre prima staccare il collegamento a massa dall'alloggiamento. Quando si montano un nuovo alloggiamento o una nuova parte elettrica, si prega di leggere prima il capitolo Installazione e smontaggio. Conservare in un luogo sicuro i vari componenti sfusi del collegamento a massa. Essi non vengono forniti con il nuovo alloggiamento o la nuova parte elettrica. In caso di dubbi sul collegamento, consultarsi con un installatore autorizzato.

Dati tecnici	UV-C 15.000	UV-C 40.000	UV-C 75.000
Lampada TUV 4P-SET5	16 Watt	40 Watt	75 Watt
UV-C (W)	3,9 Watt	15 Watt	25 Watt
UV-C (%) dopo 9.000 ore	75%	85%	80%
Capacità del vasca (L.)	15.000 L	40.000 L	75.000 L
Portata massima	7.200 l/h	20.000 l/h	30.000 l/h
Pressione massima	3 bar	3 bar	3 bar

## Condizioni di garanzia

Il prodotto è garantito per 24 mesi dalla data di acquisto contro i difetti di fabbricazione. La lampada, il vetro al quarzo e il dispositivo di attivazione non sono coperti da garanzia. Le richieste di garanzia potranno essere prese in considerazione solamente se l'articolo sarà stato rispedito con sufficiente affrancatura, e corredato da valida ricevuta di acquisto. Le riparazioni in garanzia dovranno essere eseguite esclusivamente dal produttore. Le richieste di garanzia causate da errori di installazione o da uso improprio non verranno onorate. Anche i difetti derivati da una manutenzione inadeguata non rientrano nella garanzia. Si declina ogni responsabilità per danni provocati da un uso improprio del prodotto. Il fornitore declina ogni responsabilità per i danni conseguenti a guasti dell'apparecchiatura. Si accettano esclusivamente reclami per i danni di trasporto accertati o confermati al momento della consegna dallo spedizioniere, dall'azienda ferroviaria o dall'ente postale. È possibile rivalersi sullo spedizioniere o sull'ente postale soltanto in questo caso.

**Antes de instalar este dispositivo, leia com muito cuidado as instruções.**

## **Acção**

As lâmpadas UV-C geram radiação UV-C num comprimento de onda de 253,7 nm, que tem uma acção bactericida. O Spa & Pool Tech proporciona água limpa, fresca e transparente de uma forma eficaz e amiga do ambiente. A água é abastecida através da máquina UV-C através de uma bomba. Aqui, a água é exposta a radiações UV-C com um comprimento de onda de 253,7 nanómetros, produzido por uma lâmpada especial. Esta radiação neutraliza bactérias, vírus e outros organismos primitivos, impedindo igualmente a sua reprodução. Devido ao comprimento da máquina, a água é exposta a esta dose elevada de radiação durante um período especialmente prolongado. Além disso, o interior em aço inoxidável reflecte a luz UV-C, aumentando, assim, a eficácia até 35%. O interior em aço inoxidável é polido por meios electrolíticos, tornando difícil à sujidade prender-se e mantendo o reflexo ao máximo. Com o Spa & Pool Tech a água será desinfectada de forma eficaz e segura, proporcionando-lhe uma excelente qualidade de água.

## **Vantagens do tratamento UV-C:**

- Proporciona água fresca, limpa e transparente
- Desinfecta a água de forma eficaz e segura
- Protege a banheira contra organismos patogénicos
- Mantém a formação de bolor, bactérias e algas sob controlo
- Pode reduzir o uso de cloro e outros químicos em cerca de 80%
- Impede o cheiro a cloro e a irritação da pele e olhos (olhos vermelhos)
- Melhor para o ambiente do que os métodos tradicionais

## **Características do Spa & Pool Tech:**

- Um máximo de 35% adicionais de UV-C produzido por reflexo
- Mecanismo interno em aço inoxidável de polimento electrónico, tornando difícil à sujidade ficar presa
- Lâmpada UV-C/9.000 horas de utilização
- Instalação e manutenção muito simples
- Garantia de 2 anos sobre defeitos de produção
- O dispositivo Spa & Pool Tech tem ligação à terra

## **Segurança**

**Este aparelho produz radiação perigosa. O contacto directo pode ser perigoso para os olhos e a pele. Por isso, verifique sempre o funcionamento da lâmpada UV-C exclusivamente por via dos acessórios transparentes da unidade.**

- Não utilize o aparelho se alguma das suas peças estiver danificada (em especial, o vidro de quartzo).
- Desligue se a água não circular através do aparelho.
- Deve aplicar-se os regulamentos de segurança eléctrica se o aparelho for ligado de modo permanente à rede eléctrica. Se tiver dúvidas sobre a instalação, contacte um electricista profissional ou a empresa fornecedora de electricidade.
- Durante os meses de Inverno, quando há o perigo de congelamento, desligue o aparelho.
- O cabo deste dispositivo não pode ser substituído. Se o cabo se danificar, deve destruir a totalidade do dispositivo.
- A lâmpada permanece quente durante cerca de 10 minutos depois de desligar o aparelho.

## **Ligação à terra (peça desenhada 1)**

- 1 O cabo (B) deve passar pelo protector (F) antes da instalação do último no perno (A). Isto é feito colocando o protector (F) a cerca de 10 cm doanel final (H) do cabo de terra (B).
- 2 Coloque o anel final (H) do cabo (B) sobre o perno (A) que sai da caixa.
- 3 A seguir coloque uma anilha dentada (C), porca sextavada (D) e, depois, outra anilha dentada (E) no anel (H).
- 4 Aperte o protector (F) no topo para que dar origem a um laço de Ø 5cm.
- 5 Finalmente, coloque a porca de retenção (G) no perno (A).
- 6 Se as diversas porcas forem colocadas na sequência correcta no perno de ligação à terra (A), este pode, então, ser apertado com uma chave aberta ou uma chave em estrela número 8. Verifique se não aplica demasiado aperto porque, se o fizer, pode partir o protector.  
(A porca transparente a apertar em último lugar ao perno (A) deixou de ter qualquer função e, por isso, pode ser eliminada)



## Instalação (peça desenhada 2)

Este aparelho nunca deve ser colocado na água. Instale sempre fora da banheira. Se a lâmpada estiver acesa, certifique-se de que há sempre água a circular na unidade.

- 1 Coloque a unidade com os acoplamentos de três peças (I) no circuito.
- 2 Monte a unidade com os grampos do tubo (O) (fornecidos com o aparelho) num ponto de instalação permanente e aperte o acoplamento de três peças (I). Certifique-se de que há espaço suficiente (+/-1 m) para retirar a lâmpada (K)/vidro de quartzo (M) para trabalhos de substituição e/ou manutenção.
- 3 Coloque a lâmpada (K) no suporte da lâmpada branca (L), deslize-a com cuidado para o vidro de quartzo (M) e aperte a tampa (N) com os dedos na unidade.
- 4 Ligue a bomba e verifique a circulação do sistema e se há fugas. Seguidamente, verifique se as vedações (P) estão correctamente posicionadas, tanto nas ligações como no vidro de quartzo (**consulte a peça desenhada 2**).
- 5 Ligue o cabo eléctrico do aparelho UV-C a uma tomada eléctrica com terra e interruptor de fuga à terra. Verifique se a lâmpada acende; pode verificar através das peças transparentes do aparelho.
- 6 O aparelho é desligado retirando-se a ficha da tomada eléctrica.
- 7 Certifique-se de que deixa um espaço de aproximadamente 1 metro atrás do dispositivo UV-C para posteriores operações de desmontagem.

## Desmontagem/Manutenção

Durante a manutenção/desmontagem desligue sempre a corrente eléctrica. É necessário limpar o aparelho duas vezes por ano. Se houver formação de algas ou escamas de calcário no tubo de vidro de quartzo (M) que contém a lâmpada, deve limpar. A lâmpada especial deve ser substituída após 9.000 horas de funcionamento. Limpe o interior de aço inoxidável com uma escova macia.

- 1 Desaperte os acoplamentos de três peças (I) e deixe a água sair do aparelho.
- 2 Rode a tampa (N) que contém a lâmpada para a retirar do aparelho e substitua a lâmpada especial (K) caso seja necessário. Manuseie com cuidado porque são peças muito delicadas.
- 3 Com cuidado, retire o vidro de quartzo (M) com uma grande chave de fendas plana (consulte a peça desenhada 3). Não force nunca!
- 4 Limpe o vidro de quartzo com um líquido adequado. Utilize sempre um pano macio para limpar o vidro de modo a evitar que este fique riscado.
- 5 Ao voltar a colocar o vidro de quartzo no respectivo local, certifique-se de que é colocado correctamente nas vedações (P) e, cuidadosamente, deslize a extremidade do vidro de quartzo para a guia de recepção (Q) (**consulte a peça desenhada 4**).

Se a caixa ou a secção eléctrica tiver de ser substituída, deve desligar primeiro a ligação à terra da caixa. Ao montar uma nova caixa ou secção eléctrica, leia primeiro “Instalação e Desmontagem”. Certifique-se de que mantém correctamente as várias partes da ligação à terra. Não são fornecidas com uma nova caixa ou secção eléctrica. Se houver alguma dúvida sobre a ligação, consulte um electricista habilitado.

## Características técnicas

	UV-C 15.000	UV-C 40.000	UV-C 75.000
Lâmpada TUV 4P-SE T5	16 Watt	40 Watt	75 Watt
UV-C (W)	3,9 Watt	15 Watt	25 Watt
UV-C (%) após 9.000 horas	75%	85%	80%
Volume do banheira (L.)	15.000L	40.000 L	75.000 L
Circulação máxima	7.200 l/h	20.000 l/h	30.000 l/h
Pressão máxima	3 bar	3 bar	3 bar

## Condições de garantia

O prazo de garantia do produto é de 24 meses a contar da data de aquisição e a garantia cobre todas as anomalias de fabrico. A lâmpada, o vidro de quartzo e o arrancador não estão cobertos pela garantia. As reclamações relacionadas com as garantias só podem ser tratadas se o produto for devolvido com portes pagos e acompanhado de uma prova válida de aquisição. As reparações ao abrigo da garantia só podem ser realizadas pelo fornecedor. O fornecedor não honrará as reclamações ao abrigo da garantia relativamente a problemas resultantes de erros de instalação ou funcionamento. As anomalias provocadas pela falta de manutenção também não estão abrangidas pela garantia. O fornecedor não é de forma nenhuma responsável pelos danos resultantes da utilização incorrecta do produto. O fornecedor não assume a responsabilidade pelos danos indirectos resultantes da falência da unidade. As reclamações relacionadas com danos provocados durante o transporte só são aceites se os danos forem verificados e confirmados pela respectiva empresa de transporte, companhia de caminhos-de-ferro ou Correios aquando da entrega das mercadorias. Só então será possível reivindicar contra a empresa de transporte, companhia de caminhos-de-ferro ou Correios.

*Læs denne brugsanvisning grundigt før De installerer dette apparat.*

## **Virkninger**

I UV-C-lamperne genereres der UV-C-stråler med en bølgelængde på 253,7 nm, som har en bakteriedræbende virkning. Spa & Pool Tech sikrer rent, frisk og klart vand på en effektiv og miljøvenlig måde. Ved hjælp af en pumpe føres vandet gennem UV-C apparatet. Her udsættes vandet for UV-C stråling med en bølgelængde på 253,7 Nanometer, der frembringes af en speciel lampe. Denne stråling neutraliserer bakterier, virusser og andre primitive organismer og standser formeringen af dem. Takket være apparatets længde udsættes vandet i ekstra lang tid for denne høje dosis stråling. Ydermere sørger det indvendige af rustfrit stål for reflektering af UV-C lyset, således at effektiviteten øges med op til 35%. Interiøret i rustfrit stål er blevet elektrolytisk poleret, så det er så godt som umuligt, at urenheder kan sætte sig fast, og reflekteringen forbliver således optimal. Takket være Spa & Pool Tech desinficeres vandet til stadighed på en effektiv og sikker måde, og vandets kvalitet er derfor altid i top.

## **Fordele ved UV-C behandling:**

- Sikrer frisk, rent og klart vand
- Desinficerer vandet på en effektiv og sikker måde
- Beskytter bassinet eller badet mod sygdomskim
- Holder mug-, bakterie- og algedannelse under kontrol
- Kan reducere brugen af klor og andre kemikalier med 80%
- Hindrer klorlugt og irritation af hud og øjne (røde øjne)
- Bedre for miljøet, sammenlignet med traditionelle metoder

## **Egenskaber ved Spa & Pool Tech:**

- Op til 35% mere UV-C stråling takket være reflektering
- Interiør af elektrolytisk poleret rustfrit stål, så urenheder stort set ikke kan sætte sig fast
- UV-C lampe/9.000 brugstimer
- Ukompliceret installation og vedligeholdelse
- 2 års garanti på fabrikationsfejl
- Spa & Pool Tech er jordet

## **Sikkerhed**

**Denne enhed producerer farlig bestråling. Direkte kontakt kan være skadelig for øjne og hud. UV-C-lampens funktion må derfor kun kontrolleres via de gennemsigtige dele af enheden.**

- Undgå brug af enheden, hvis nogen del deraf er beskadiget (dette gælder særligt kvartsglasset).
- Afbryd enheden hvis der ikke er vand gennemstrømning.
- Følg sikkerhedsanvisningerne for elektricitet, hvis enheden anvendes permanent tilsluttet den elektriske hovedledning. Hvis du er i tvivl om installationen, bør du kontakte en professionel elektriker.
- Fjern enheden i vintermånederne, hvor der er risiko for frostvejr.
- Ledningen til apparatet kan ikke udskiftes. Hvis ledningen beskadiges, skal hele apparatet kasseres.
- Når apparatet er blevet slukket, vedbliver lampen med at være varm i cirka 10 minutter.

## **Installation af jording (Tegning 1)**

- 1 Før trækafastningen (F) monteres på boltene (A), skal kablet (B) først trækkes gennem trækafastningen (F). Det gør man ved at anbringe trækafastningen (F) ca. 10 cm fra enden af jordingskablet (B).
- 2 Ringen (H) i enden af kablet (B) sættes over boltene (A), som kommer ud af huset.
- 3 Sæt derefter en stjernefjederskive (C), sekskantmøtrikken (D) og en stjernefjederskive (E) på ringen (H).
- 4 Fastgør trækafastningen (F) ovenpå, så der er en sløjfe med  $\varnothing$  5 cm.
- 5 Til sidst skrues låsemøtrikken (G) på boltene (A).
- 6 Når de forskellige ting er sat på jordingsboltene (A) i den rigtige rækkefølge, kan møtrikken (G) strammes til med en gaffel- eller ringnøgle nummer 8. Trækafastningen kan revne, hvis møtrikken strammes for meget til.  
(Den gennemsigtige møtrik, som blev sat sidst på boltene (A), har ikke nogen funktion og kan smides væk.)

## Montering (Tegning 2)

Enheden må aldrig lægges i vandet. Skal altid installeres uden for bassinet. Sørg for, at der altid strømmer vand gennem apparatet, når lampen er tændt.

- 1 Monter enheden ved hjælp af de tredelte koblinger (I) i kredsløbet.
- 2 Monter enheden ved hjælp af de medfølgende rørklemmer (O) et fast sted og stram den tredelte kobling (I) til. Sørg for, at der er plads nok (ca. 1 meter) til, at lampen (K)/kvartsglasset (M) kan tages af i forbindelse med udskiftning og/eller vedligeholdelse.
- 3 Sæt lampen (K) i den hvide lampeholder (L), skyd den forsigtigt i kvartsglasset (M) og spænd møtrikken (N) fast på apparatet med hånden.
- 4 Start pumpen og kontroller systemet for gennemstrømning og utætheder. Vær her opmærksom på, at pakningerne (P) sidder rigtigt, både ved tilslutningen og ved kvartsglasset (se fig. 2).
- 5 Sæt stikket til UV-C-enheden i en stikkontakt med jord tilsluttet over et hfi/hpfi relæ. Kontroller gennem de gennemsigtige dele, om lampen lyser.
- 6 Enheden slukkes ved at fjerne stikket fra kontakten.
- 7 Sørg for, at der er ca. 1 meter fri plads bag UV-C-enheden for at kunne afmontere apparatet.

## Afmontering/Vedligeholdelse

Afbryd altid strømmen under vedligeholdelse/afmontering. Enheden skal renses to gange om året. Hvis der er alger eller kalkaflejringer på kvartsglasrøret (M), hvori pæren er, skal dette renses. Specialpæren skal udskiftes efter 9.000 timer. Det indvendige af rustfrit stål rengøres ved hjælp af en blød børste.

- 1 Løsn de tredelte koblinger (I) og lad vandet strømme ud af enheden.
- 2 Drej låget til lampen af enheden og udskift specialpæren (K), hvis dette er nødvendigt. Vær forsigtig – delene er skrøbelige.
- 3 Fjern kvartsglasset (M) forsigtigt, f.eks. en stor flad skruetrækker (se fig 3) Brug aldrig vold!
- 4 Rens kvartsglasset med et passende rengøringsmiddel. For at undgå ridser skal der altid anvendes en blød klud til at rense glasset.
- 5 Når glasset i beholderen skal udskiftes, bør det altid sikres, at det nye glas placeres korrekt på pakningerne (P) og skyd forsigtigt enden af kvartsglasset i rillen (Q) (se fig 4). Brug aldrig vold!

Hvis huset eller den elektriske del skal udskiftes, skal jordingen først løses fra huset. Før der monteres nyt hus eller elektrisk del, skal man læse afsnittet Installation og Demontage. Pas på, at de forskellige dele til jordingen ikke bliver væk. De følger nemlig ikke med nyt hus eller elektrisk del. Er man i tvivl om den elektriske tilslutning, bør man kontakte en autoriseret elinstallatør.

<b>Tekniske specifikationer</b>	<b>UV-C 15.000</b>	<b>UV-C 40.000</b>	<b>UV-C 75.000</b>
Lampe TUV 4P-SE T5	16 Watt	40 Watt	75 Watt
UV-C (W)	3,9 Watt	15 Watt	25 Watt
UV-C (%) efter 9.000 timer	75%	85%	80%
Bade inhold (L.)	15.000L	40.000 L	75.000 L
Maks. Gennemstrømning	7.200 l/h	20.000 l/h	30.000 l/h
Max. pressure	3 bar	3 bar	3 bar

## Guarantee conditions

Dette produkt garanteres mod produktionsfejl fra fabrikken i en periode på 24 måneder fra salgsdagen. Lampen, kvartsglasset og starteren er ikke dækket af garantien. Eventuelle klager i forbindelse med garantien behandles kun, hvis der følger gyldigt købsbevis med produktet. Reparationer udført under garantien kan kun udføres af forhandleren. Vi garanterer ikke for eventuelle krav, der måtte opstå som følge af installerings- eller anvendelsesfejl. Eventuelle skader som følge af dårlig vedligeholdelse er heller ikke omfattet af garantien. Forhandleren er på ingen måde ansvarlig for skader, der måtte opstå ved fejlagtig anvendelse af produktet. Garantien omfatter udelukkende selve produktet og ikke nogen form for følgeskader Reklamationer på grund af transportbeskadigelser accepteres kun, hvis beskadigelsen er blevet konstateret eller bekræftet ved speditørens eller postvæsnets aflevering. Kun da kan man gøre krav gældende over for speditøren eller postvæsnets.

## *Läs denna bruksanvisning noga innan du installerar apparaten.*

### **Verkan**

I UV-C-lamporna alstras en UV-C-strålning på 253,7 nm golflängd, vilket sörjer för en bakteriedödande verkan.

Spa & Pool Tech sörjer på ett effektivt och miljövänligt sätt för rent, friskt och klart vatten. Vattnet matas med en pump till UV-C apparaten. Där exponeras det för UV-C bestrålning med en våglängd på 253,7 nanometer vilket alstras av en speciallampa. Strålningen neutraliserar bakterier, virus och andra primitiva organismer samt stoppar deras fortplantning.

Genom apparatens längd exponeras vattnet extra länge för denna höga strålningsdos. Dessutom svarar innersidan av rostfritt stål för reflektering av UV-C ljuset så att effektiviteten ökas upp till 35%. Innersidan av rostfritt stål är elektrolytiskt polerat så att smuts knappast kan fästa sig vid den och reflekteringen förblir därför maximal.

Tack vare Spa & Pool Tech kommer ditt vatten att på ett effektivt och säkert sätt desinficeras och bibehåller du en förträfflig vattenkvalitet.

### **Fördelar med UV-C behandling:**

- Sörjer för friskt, rent och klart vatten
- Desinficerar vattnet på ett effektivt och säkert sätt
- Skyddar din bassäng mot sjukdomsalstrande mikrober
- Håller mögel-, bakterie- och algbildning under kontroll
- Användningen av klor och andra kemikalier kan minskas med 80%
- Förebygger klorluft och irritation på huden och i ögonen (röda ögon)
- Bättre för miljön i jämförelse med traditionella metoder

### **Egenskaper hos Spa & Pool Tech:**

- Upp till 35% högre UV-C effektivitet genom reflektering
- Elektrolytiskt polerat rostfritt stål invändigt så att smuts knappast kan fästa sig
- UV-C lampa/9.000 timmar lystid
- Enkel installation och enkelt underhåll
- 2 års garanti på fabriksfel
- Spa & Pool Tech är jordad

### **Säkerhet**

**Denna utrustning framställer farlig bestrålning. Direkt kontakt kan vara farlig ögon och hud. Kontrollera därför effekten från UV-C-lamporna enbart via enhetens transparenta delar.**

- Använd inte utrustningen, om delar har skadats (särskilt kvartsglaslet).
- Stäng av, om inget vatten går genom utrustningen.
- Elektricitets säkerhetsbestämmelserna måste tillämpas, om utrustningen ständigt är ansluten till de elektriska ledningarna. Om du tvekar om installationen, var god och kontakta en yrkeselektriker eller elverket.
- Avlägsna utrustningen under vintermånaderna, då det råder frostfara.
- Apparaten kabel kan inte bytas ut. Om kabeln är skadad måste hela apparaten kasseras.
- Lampan fortsätter att vara varm cirka 10 minuter efter att apparaten har stängts av.

### **Installation jordningen (illustration 1)**

- 1 Innan låssprinten (F) monteras på bulten (A) ska kabeln (B) föras genom låssprinten (F). Du kan göra detta genom att placera låssprinten (F) cirka 10 cm från jordningskabelns slut.
- 2 Trä kabelns (B) ändring (H) på bulten (A) som sticker ut ur höljet.
- 3 Trä sedan på en låsbricka (C), sexkantig låsmutter (D) och ännu en låsbricka (E) på ringen (H).
- 4 Sätt på låssprinten (F) ovanpå så att det uppstår en ögla på Ø 5cm.
- 5 Fäst tillslut låsmuttern (G) på bulten (A).
- 6 Om de olika skruvarna har fästs i rätt ordning på jordningsbulten (A) kan den nu dras åt med en (skift)nyckel nummer 8. Se till att bulten inte dras åt för hårt, då kan låssprinten skadas.  
(Den genomskinliga muttern som skruvats fast sist på bulten (A) har inte längre någon funktion och kan kastas bort).

## Installering (illustration 2)

Denna utrustning får aldrig sänkas i vatten. Installera alltid denna utrustning utanför bassängen. Se till att det alltid strömmar vatten genom enheten då lampan lyser.

- 1 Montera enheten med hjälp av de tredelade kopplingarna (I) inom kretsen.
- 2 Montera enheten med medlevererade rörlämmor (O) på en fast plats och dra åt den tredelade kopplingen (I). Se till att det finns tillräckligt mycket utrymme (ca 1 meter) över så att lampan (K)/kvarzglaset (M) kan tas bort för byte och/eller underhåll.
- 3 Fäst lampan (K) i den vita lamphållaren (L), skjut försiktigt in den i kvarzglaset (M) och dra åt muttern (N) för hand på apparaten.
- 4 Sätt i gång pumpen och kontrollera systemet på strömgenomföring och läckage. Var noga med rätt läge för tätningsringarna (P), både vid anslutningarna och vid kvarzglaset (se illustration 2).
- 5 Stick UV-C-apparatens stickkontakt i ett vägguttag med jordning och försedd med en jordfelsbrytare. Kontrollera genom apparatens transparenta del så att lampan lyser.
- 6 Utrustningen stängs av, genom att kontakten avlägsnas från det elektriska urtaget.
- 7 Se till att det finns cirka 1 meters fritt utrymme bakom UV-C-enheten så att den kan monteras isär.

## Nedmontering/Underhåll

Vid nedmontering/underhåll måste den elektriska strömmen alltid brytas. Utrustningen bör rengöras två gånger om året.

Om alger eller kalkbildning befinner sig på kvarzglastuben (M), som omger lampan, måste det rengöras. Den särskilda lampan måste ersättas efter 9,000 timmar. Innandelen av rostfritt stål rengörs med en mjuk borste.

- 1 Vrid loss den tredelade kopplingen (I) och låt vattnet rinna ut ur apparaten.
- 2 Vrid lamplocket (N) från utrustningen och ersätt den särskilda lampan (K), om det behövs. Var god och handskas varsamt, då dessa delar är mycket ömtåliga.
- 3 Avlägsna försiktigt kvarzglaset (M), t. ex. med en stor flat skruvmejsel (se illustration 3) Bräck aldrig!
- 4 Rengör kvarzglaset med lämplig lösning. Använd alltid en mjuk trasa till att rengöra glaset för att hindra repor.
- 5 Då du satt tillbaka kvarzglaset i fodralet, försäkra dig om, att det placerats riktigt i förseglingarna (P) och skjut kvarzglaset försiktigt in i upphängardelen (Q) (se illustration 4). Bräck aldrig!

Om höljet eller den elektriska delen måste bytas ut, ska jordningen först lossas från höljet. Läs avsnittet om Installation och Demontering innan du monterar ett nytt hölje eller en ny elektrisk del. Se till att du sparar eventuella lösa delar som hör till jordningen. Dessa levereras inte med ett nytt hölje eller en elektrisk del. Om tvekel uppstår vid anslutningen, rådfråga en godkänd installatör.

<b>Tekniska specifikationer</b>	<b>UV-C 15.000</b>	<b>UV-C 40.000</b>	<b>UV-C 75.000</b>
TUV 4P-SE T5 Lampa	16 Watt	40 Watt	75 Watt
UV-C (W)	3,9 Watt	15 Watt	25 Watt
UV-C (%) efter 9.000 timmar	75%	85%	80%
Bassänginnehåll (L.)	15.000L	40.000 L	75.000 L
Max. Genomflöde	7.200 l/h	20.000 l/h	30.000 l/h
Max. tryck	3 bar	3 bar	3 bar

## Garantivillkor

Produkten är garanterad i 24 månader från försäljningsdagen mot fabriksfel. Lampan, kvarzglaset och startern täcks inte av garantin. Reklamationer beträffande garantier kan endast behandlas, om produkten skickas tillbaka, efter att postutgifterna betalats, och produkten åtföljs av ett giltigt köpbevis. Garantireparationer får endast utföras av leverantören. Vi godkänner inte garantireparationer, som härrör från felaktig installering eller skötsel. Skador, som härrör från misskötsel täcks heller inte av garantin. Leverantören är ingalunda ansvarig för skador, som är resultat av felaktig användning av produkten. Leverantören kan inte bära något ansvar för följdskada som kan uppstå genom avbrott från apparaten. Reklamationer beroende på transportskada kan bara accepteras om skadan har blivit fastställd och bekräftad av speditören, järnvägen eller posten beroende på varans transportväg. Bara då är det möjligt att göra anspråk på speditör eller posten.

**Πριν την εγκατάσταση της συσκευής, διαβάστε προσεκτικά αυτές τις οδηγίες χρήσης.**

### Λειτουργία

Οι λαμπτήρες \*0-8 παράγουν ακτινοβολία \*0-8 με μήκος κύματος 253,7 BC, η οποία έχει βακτηριογόνο δράση. Το Spa & Pool Tech εξασφαλίζει καθαρό, φρέσκο και διαυγές νερό με τρόπο οικονομικό και φιλικό προς το περιβάλλον. Το νερό προωθείται μέσω της συσκευής UV-C με τη βοήθεια μιας αντλίας. Μέσα στη συσκευή, το νερό εκτίθεται σε ακτινοβολία UV-C με μήκος κύματος 253,7 νανομέτρων, που παράγεται από έναν ειδικό λαμπτήρα. Η ακτινοβολία αυτή εξουδετερώνει τα βακτηρίδια, τους ιούς και άλλους πρωτόγονους οργανισμούς, διακόπτοντας παράλληλα την αναπαραγωγή τους. Χάρη στο μεγάλο μήκος της συσκευής, το νερό εκτίθεται σ' αυτή την υψηλή δόση ακτινοβολίας για παρατεταμένο χρονικό διάστημα. Επιπλέον, η εσωτερική επιφάνεια από ανοξείδωτο γάλυβα αντανάκλα το φως UV-C, αυξάνοντας την απόδοση της συσκευής κατά 35%. Η εσωτερική ανοξείδωτη επιφάνεια έχει υποστεί ηλεκτρολυτική στιλβωση που καθιστά σχεδόν αδύνατη την επικάλυψη ακαθαρσιών, έτσι ώστε η αντανάκλαση να παραμένει στα μέγιστα δυνατά επίπεδα. Χάρη στο Spa & Pool Tech, το νερό σας απολυμαίνεται με οικονομικό και ασφαλή τρόπο, ώστε η ποιότητά του να παραμένει σε εξαιρετικά υψηλά επίπεδα.

### Πλεονεκτήματα της επεξεργασίας με ακτινοβολία UV-C:

- Πάντα φρέσκο, καθαρό και διαυγές νερό
- Αποτελεσματική και ασφαλής απολύμανση του νερού
- Προστατεύει το λουτρό ή την πισίνα σας από παθογόνους οργανισμούς
- Μειώνει δραστικά την ανάπτυξη μυκήτων, βακτηριδίων και αλγών
- Επιτρέπει μείωση κατά 80% της χρήσης χλωρίου και άλλων χημικών ουσιών
- Παραπέμπει στο παρελθόν την οσμή και τον ερεθισμό του χλωρίου στα μάτια (κόκκινα μάτια)
- Πιο φιλικό προς το περιβάλλον σε σύγκριση με παραδοσιακές μεθόδους

### Χαρακτηριστικά του Spa & Pool Tech:

- Απόδοση ακτινοβολίας UV-C αυξημένη κατά 35% χάρη στην εσωτερική αντανάκλαση
- Ηλεκτρολυτικά στιλβωμένη εσωτερική ανοξείδωτη επιφάνεια που αποτρέπει την επικάλυψη ακαθαρσιών
- Λαμπτήρας UV-C/9.000 ώρες λειτουργίας
- Εύκολη εγκατάσταση και συντήρηση
- 2 χρόνια εγγύηση για ελαττώματα κατασκευής
- Η συσκευή Spa & Pool Tech είναι γειωμένη.

### Ασφάλεια

**Η συσκευή αυτή παράγει επικίνδυνη ακτινοβολία. Η άμεση επαφή μπορεί να είναι βλαβερή για τα μάτια και το δέρμα. Για τον λόγο αυτό, ελέγχετε τη λειτουργία του λαμπτήρα \*0-8 μόνο μέσα από τα διαφανή τμήματα της μονάδας.**

- Μη χρησιμοποιήσετε τη συσκευή αν υπάρχει ζημιά σε οποιοδήποτε τμήμα του (ειδικά στον γυάλινο σωλήνα).
- Να κλείνετε τη συσκευή όταν δεν υπάρχει ροή νερού μέσα από αυτήν.
- Αν η συσκευή πρόκειται να μείνει μόνιμη συνδεδεμένη στο ηλεκτρικό δίκτυο, πρέπει να τηρούνται οι σχετικοί κανονισμοί ηλεκτρικής ασφάλειας. Αν έχετε απορίες σχετικά με την εγκατάσταση, απευθυνθείτε σε διπλωματούχο ηλεκτρολόγο ή στην επιχείρηση ηλεκτρισμού. If in doubt about the installation please contact a professional electrician or your electricity supply company.
- Αφαιρέστε τη συσκευή κατά τη διάρκεια του χειμώνα, όταν υπάρχει κίνδυνος να παγώσουν.
- Το καλώδιο αυτής της συσκευής δεν μπορεί να αντικατασταθεί. Αν υπάρχει ζημιά στο καλώδιο, πρέπει να καταστραφεί ολόκληρη η συσκευή.
- Μετά το βήσιμο της συσκευής, ο λαμπτήρας θα παραμείνει ζεστός για περίπου 10 λεπτά.

### Εγκατάσταση γείωσης (σχέδιο 1)

- 1 Τραβήξτε το καλώδιο (B) μέσα από την ασφάλεια (F), προτού να εγκαταστήσετε την ασφάλεια (F) στον κοχλία (A). Για τον σκοπό αυτό, τοποθετήστε την ασφάλεια (F) σε απόσταση περίπου 10IC από τον ακραίο δακτύλιο (H) του καλωδίου γείωσης (B).
- 2 Περάστε τον ακραίο δακτύλιο (H) του καλωδίου (B) πάνω από τον κοχλία (A) που εξέρχεται από το περιβλήμα.
- 3 Στη συνέχεια, τοποθετήστε μια οδοντωτή ροδέλα (C), ένα εξάγωνο παξιμάδι (D) και άλλη μια οδοντωτή ροδέλα (E) πάνω στον δακτύλιο (H).
- 4 Στερεώστε την ασφάλεια (F) στο πάνω μέρος, ώστε να δημιουργηθεί μια θηλιά Ø 5IC.
- 5 Τέλος, τοποθετήστε το ασφαλιστικό παξιμάδι (G) στον κοχλία (A).
- 6 Αφού τοποθετήσετε τα διάφορα παξιμάδια στον κοχλία γείωσης (A) με τη σωστή σειρά, μπορείτε να σφίξετε τον κοχλία με ένα γερμανικό κλειδί ή ένα πολύγωνο νόμισμα 8. Προσέξτε να μη σφίξετε υπερβολικά, γιατί η ασφάλεια μπορεί να σπάσει. (Το διάφανο παξιμάδι που βιδώνεται τελευταίο στον κοχλία (A) δεν έχει πλέον καμία λειτουργία και μπορείτε να το πετάξετε).

## Εγκατάσταση (σχέδιο 2)

Η συσκευή δεν πρέπει σε καμία περίπτωση να τοποθετηθεί μέσα στο νερό. Η εγκατάσταση πρέπει να γίνεται έξω από τη δεξαμενή νερού. Πρέπει πάντοτε να υπάρχει ροή νερού μέσα από τη μονάδα όταν ο λαμπτήρας είναι αναμμένος.

- 1 Συνδέστε τη μονάδα στο κύκλωμα με τη βοήθεια του συνδέσμου τριών τεμαχίων (I).
- 2 Συνδέστε τη μονάδα με τους συνδετήρες (O) (περιλαμβάνονται στη συσκευασία) σε ένα μόνιμο σημείο εγκατάστασης και σφίξτε τον σύνδεσμο τριών τεμαχίων (I). Βεβαιωθείτε ότι υπάρχει αρκετός ελεύθερος χώρος (+/- 1 μέτρο) για να αφαιρέσετε τον λαμπτήρα (K)/γαλάλιο σωλήνα (M) σε περίπτωση αντικατάστασης ή συντήρησης.
- 3 Τοποθετήστε τον λαμπτήρα (K) στη λευκή θήκη λάμπας (L), κυλήστε την προσεκτικά στο γαλάλιο σωλήνα (M) και σφίξτε το βιδωτό καπάκι (N) της μονάδας με το χέρι σας.
- 4 Ξεκινήστε την αντλία και ελέγξτε τη ροή του συστήματος. Παράλληλα βεβαιωθείτε ότι δεν υπάρχουν διαρροές. Στη συνέχεια, ελέγξτε τη σωστή θέση των ροδελών στεγανοποίησης (P) στις δύο συνδέσεις και στον γαλάλιο σωλήνα (βλέπε σχέδιο 2).
- 5 Συνδέστε το καλώδιο τροφοδοσίας της μονάδας UV-C σε γειωμένο ρευματοδότη (πρίζα) προστατευμένο με ασφάλεια διαρροής. Βεβαιωθείτε ότι ο λαμπτήρας ανάβει, παρατηρώντας τον μέσα από τα διαφανή τμήματα της συσκευής.
- 6 Για να θέσετε τη συσκευή εκτός λειτουργίας, αποσυνδέστε το φως από την πρίζα.
- 7 Βεβαιωθείτε ότι υπάρχει περίπου 1 μέτρο απόσταση πίσω από τη συσκευή \*0-8 για τις ακόλουθες ενέργειες αποσυαρμολόγησης.

## Αποσυαρμολόγηση/Συντήρηση

Πριν από κάθε εργασία συντήρησης/αποσυαρμολόγησης, αποσυνδέστε την ηλεκτρική τάση. Η συσκευή πρέπει να καθαρίζεται δύο φορές το χρόνο. Αν έχουν σχηματιστεί άλας ή άλατα πάνω στον γαλάλιο σωλήνα (M) που περιέχει τον λαμπτήρα, ο σωλήνας πρέπει να καθαριστεί. Ο ειδικός λαμπτήρας πρέπει να αντικατασταθεί μετά από 9000 ώρες. Καθαρίστε τις εσωτερικές επιφάνειες από ανοξείδωτο χάλυβα με μια μαλακή βούρτσα.

- 1 Ξεβιδώστε τον σύνδεσμο τριών τεμαχίων (I) και αφήστε τη συσκευή να αδειάσει από νερό.
- 2 Ξεβιδώστε το καπάκι (N) που περιέχει τον λαμπτήρα από τη συσκευή και αν χρειάζεται, αλλάξτε τον ειδικό λαμπτήρα (K). Καταβάλλετε μεγάλη προσοχή, γιατί τα εξαρτήματα αυτά είναι πολύ ευαίσθητα.
- 3 Αφαιρέστε προσεκτικά το γαλάλιο σωλήνα (M) με ένα μεγάλο επίπεδο κατασαβίδι (βλέπε σχέδιο 3). Μην χρησιμοποιείτε βία!
- 4 Καθαρίστε τον γαλάλιο σωλήνα με ένα κατάλληλο διάλυμα. Για το καθαρίσμα του γαλαλίου σωλήνα, χρησιμοποιήστε ένα μαλακό πανί ώστε να αποφευχθούν οι χαρακιές.
- 5 Για να τοποθετήσετε τον γαλάλιο σωλήνα στη θέση του, βεβαιωθείτε ότι εφαρμόζει σωστά στις ροδέλες στεγανοποίησης (P) και σπρώξτε το άκρο του σωλήνα μέσα στον οδηγό (Q) (βλέπε σχέδιο 4).

Αν το περιβλήμα ή το ηλεκτρικό τμήμα πρέπει να αντικατασταθεί τότε θα πρέπει πρώτα να αποσυνδεθεί η γείωση από το περίβλημα. Κατά την συναρμολόγηση ενός νέου περιβλήματος ή ηλεκτρικού τμήματος, παρακαλούμε διαβάστε πρώτα προσεκτικά την ενότητα "Εγκατάσταση και Αποσυαρμολόγηση". Σιγουρευτείτε πως θα κρατήσετε τα διάφορα κομμάτια της γείωσης. Αυτά δεν παρέχονται με ένα νέο περίβλημα ή ηλεκτρικό τμήμα. Αν έχετε αμφιβολίες για τη σύνδεση, συμβουλευτείτε έναν αρμόδιο ηλεκτρολόγο.

## Τεχνικά χαρακτηριστικά

	UV-C 15.000	UV-C 40.000	UV-C 75.000
Lamp TUV aP-SE T5	16 Watt	40 Watt	75 Watt
UV-C (W)	3,9 Watt	15 Watt	25 Watt
UV-C (%) μετά από 9000 ώρες	75%	85%	80%
Χωρητικότητα δεξαμενής (L)	15.000L	40.000 L	75.000 L
Μέγιστη ροή	7.200 l/h	20.000 l/h	30.000 l/h
Μέγιστη πίεση	3 bar	3 bar	3 bar

## Όροι εγγύησης

Το προϊόν καλύπτεται από εγγύηση για ελαττώματα κατασκευής, διάρκειας 24 μηνών από την ημερομηνία πώλησης. Η λάμπα, ο γαλάλιος σωλήνας και ο αυτόματος διακόπτης δεν καλύπτονται από την εγγύηση. Αξιώσεις που βασίζονται στην εγγύηση μπορούν να γίνουν δεκτές μόνο εφόσον το προϊόν επιστραφεί με έξοδα του αποστολέα και συνοδεύεται από έγκυρη απόδειξη αγοράς. Επισκευές στα πλαίσια της εγγύησης επιτρέπεται να πραγματοποιηθούν μόνο από τον προμηθευτή. Η εγγύηση δεν καλύπτει ζημιές που οφείλονται σε λάθη εγκατάστασης ή χειρισμού. Η εγγύηση επίσης δεν καλύπτει βλάβες που οφείλονται σε πλημμελή συντήρηση. Ο προμηθευτής δεν αναλαμβάνει καμία ευθύνη για ζημιές που οφείλονται σε αντικανονική χρήση του προϊόντος. Ο προμηθευτής δεν φέρει καμία ευθύνη για έμμεσες ζημιές που προκαλούνται από βλάβη του εξοπλισμού. Αξιώσεις που αφορούν ζημιές που προκλήθηκαν κατά τη μεταφορά μπορούν να γίνουν δεκτές μόνο εφόσον η ζημία διαπιστωθεί και επιβεβαιωθεί από τον μεταφορέα, τον οργανισμό σιδηροδρόμων ή το ταχυδρομείο κατά την παράδοση των προϊόντων. Μόνο τότε θα είναι δυνατόν να ζητηθεί αποζημίωση από τον μεταφορέα, τον οργανισμό σιδηροδρόμων ή το ταχυδρομείο.

**Cihazı monte etmeden önce, lütfen dikkatli bir şekilde talimatları okuyunuz.**

## **Etki:**

UV-C lambaları 253,7 nm dalgaboyunda UV-C radyasyonu üretir, bunun da bakterisidal bir etkisi vardır.

Spa & Pool Tech verimli ve çevreye dost ko-ullarda temiz, taze ve berrak su temin eder. Su beslemesi UV-C makinesi/ ünitesi içinden bir pompa vasıtasıyla yapılır. Burada, özel bir lamba tarafından üretilen 253,7 nanometre dalga boyunda UV-C radyasyonuna tabi tutulur. Bu radyasyon bakterileri, virüsleri ve difter primitif organizmaları nötrleştirir ve bunların üremesini engeller. Su, makine/ünitenin uzunluğundan dolayı bu yüksek radyasyon dozuna özellikle uzun süreler tabi tutulur. Ayrıca paslanmaz çelik dahili yüzeyi UV-C ışığını yansıtarak, verimi %35 oranına kadar yükseltir. Paslanmaz çelik dahili yüzey elektrolitik olarak parlatılmış olup, kirin yapışmasını zorlaştırır ve yansımayı maksimum seviyede tutar. Spa & Pool Tech ile suyunuz etkin ve güvenli olarak dezenfekte edilir ve mükemmel su kalitesi sağlanır.

## **UV-C işlemlerinin avantajları:**

- Taze, temiz ve berrak su sağlar.
- Suyu etkin ve güvenli bir şekilde dezenfekte eder.
- Havuzunuzu patojenik organizmalara karşı korur.
- Küf, bakteri ve yosun oluşumunu kontrol altında tutar.
- Klor ve difter kimyasal kullanımını %80 oranında azaltabilir.
- Klor kokusunu ve cildin ve gözlerin (kızarmasını) tahriki olmasını engeller.
- Çevre için geleneksel metotlardan daha iyidir.

## **Spa & Pool Tech Karakteristikleri:**

- Yansıma ile %35'e kadar daha çok UV-C üretimi.
- Elektrolitik olarak parlatılmış paslanmaz çelik dahili mekanizma/yansıtıcı ile dahili yüzeye kirin yapışmasını güçleştirir.
- UV-C lambası/9,000 yanma saati.
- Basit kurulum ve bakım.
- Üretim hatalarına karşı 2 yıl garantili.
- Spa & Pool Tech cihazı topraklanmıştır.

## **Güvenlik**

**Bu cihaz tehlikeli radyasyon üretir. Direkt temas, gözlere ve cilde zararlı olabilir. Dolayısıyla UV-C lambasının çalışıp çalışmadığını sadece ünite üzerindeki saydam aksesuarlar üzerinden kontrol edin.**

- Herhangi bir parçasında arıza olduğu takdirde cihazı kullanmayın (özellikle de kuvars camda bir sorun olduğu takdirde).
- Cihaz içinde su geçmediği zaman cihazı kapalı tutun.
- Cihazın elektrik prizine sürekli olarak takılı kalması halinde, elektrik emniyet yönetmeliklerinin uygulanması gerekir. Bafilyantılar hakkında bir üpheniz olduğu takdirde, bir yetkili elektrikçi ya da elektrik tedarik firmanızla lütfen temas kurun.
- Donma tehlikesi olduğu takdirde, cihazı kış aylarında devreden çıkarın.
- Cihaz kapatıldıktan yaklaşık 10 dk. sonraya kadar lamba sıcaklığını koruyacaktır.
- Bu cihazın kablolu defitirilemez. Kablonun hasar görmesi durumunda tüm cihazın imha edilmesi gerekir.

## **Topraklama montajı (ekil 1)**

- 1 Kablo tutucuyu (F) civata (A) üzerine monte etmeden önce kablonun (B) kablo tutucu (F) içerisinden geçirilmesi gerekir. Bunu kablo tutucuyu (F) topraklama kablosunun (B) ucundaki halkanın (H) 10 cm uzafına yerleştirerek yapabilirsiniz.
- 2 Kablonun (B) ucundaki halkayı (H) yuvadan çıkan civatanın (A) üzerine yerleştirin.
- 3 Ardından oluklu rondelayı (C), altıgen somunu (D) ve bir difter oluklu rondelayı (E) halka (H) üzerine yerleştirin.
- 4 Kablo tutucuyu (F) üstten sıkarak Ø 5cm büyüklüğünde bir sarmal oluşturun.
- 5 Son olarak kilit somunu (G) civata (A) üzerine yerleştirin.
- 6 Topraklama kablosu (A) üzerine farklı somunlar dofru sırayla yerleştirilirse ingiliz anahtar veya 8 numara yıldız anahtar ile sıkılabilir. Fazla sıkılmaya özen gösterin aksi halde kablo tutucu kırılabilir. (Civata üzerine takılı transparen somunun bir ilevi yoktur ve çıkartılabilir).



## Kurulum (ekil 2)

Bu cihaz asla su içine konulmamalıdır. Her zaman banyo dışına kurulmalıdır. Lamba açık olduğunda ünite içinden mutlaka su geçtiğinden emin olun.

- 1 Üniteyi devredeki üç-parçalı man-ön (I) ile kurun.
- 2 Üniteyi (setle verilen) boru tespit elemanları (O) ile, daimi kurulum noktasında kurun ve üç-parçalı man-ön (I) sıkı-tırın. Parça defiklikli ve/veya bakım ihtimaline karşı (+/- 1 m.), lamba (K)/kuvars camı (M) çıkarmak için yeterince boşluk kalmasını saflayın.
- 3 Lambayı (K) dikkatle kaydırarak quartz cam (M) içerisine yerleştirin, daha sonra lambayı beyaz renkli lamba duyuına (L) takın ve kapafı (N) elinizle çevirerek üniteye oturtun.
- 4 Pompayı çalıştırın, sistem akışını ve bir sızdırma olmadığını kontrol edin. Sonra contaların (P) hem bafilantı noktalarında hem de kuvars camda dofiru olarak yerleşimi oldufunu kontrol edin (bkz. ekil 2).
- 5 UV-C cihazının elektrik kablosunu, topraklama bafilantısı olan topraklı bir prize takın. Lambanın yandığını kontrol edin; bu, cihaz üzerindeki saydam aksesuarlar üzerinden görülebilir.
- 6 Cihaz, fiçin prizden çekilmesi ile kapanır.
- 7 Daha sonraki sökme idemleri için, UV-C cihazının arkasında yaklaşık 1 metrelik bir boşluk bırakmayı unutmayın.

## Cihazın Sökülmesi/Bakım

Cihazın sökülmesi/bakımı esnasında elektrik bafilantılarını her zaman kesin. Cihazın yılda iki kere temizlenmesi gerekir. Lambayı barındıran kuvars cam tüp (M) içinde yosun ya da kireç tortusu birikmesi meydana geldiktedir, bunların temizlenmesi gerekir. Bu özel lamba 9,000 saat sonunda defik-tirilmelidir. Paslanmaz çelik iç yüzeyleri yumuşak bir fırça ile temizleyin.

- 1 Üç-parçalı man-önlerin (I) vidalarını çıkarın ve suyun cihazdan tahliyesini saflayın.
- 2 Lambayı barındıran bafilantı (N) cihazdan çevirerek çıkarın ve gerektikii takdirde özel lambayı (K) yenisi ile defik-tirin. Bunlar çok hassas parçalar olduğundan idemlerinizi lütfen çok dikkatli olarak yapınız.
- 3 Kuvars camı (M) büyük ve düz uçlu bir tornavida ile dikkatle çıkarın (bkz. ekil 3). Asla zorlamayın!
- 4 Kuvars camını uygun bir solüsyon ile temizleyin. Çizik oluşmasını önlemek için camı her zaman yumuşak bir bezle silin.
- 5 Kuvars camı mahfazada defik-tirirken, contaların (P) üzerine dofiru olarak yerleşimi olmasını saflayın ve kuvars camın ucunu yuva kılavuzuna (Q) dikkatle kaydırın (bkz. ekil 4).

Efer gövde yada elektriksel bölümün sökülmesi gerekirse öncelikle topraklamanın gövdeden sökülmesi gerekmektedir. Yeni gövde yada elektriksel bölüm montajı esnasında, lütfen önce "Montaj ve Sökme" bölümünü okuyunuz. Topraklama ünitesinin muhtelif parçalarını sakladığınızdan emin olunuz. Bu parçalar yeni gövde ve elektriksel bölüm ile birlikte saflanmamaktadır. Efer bafilantı ile ilgili herhangi bir şüphede varsa, uzman bir elektrikçiye danışınız.

Teknik özellikler	UV-C 15.000	UV-C 40.000	UV-C 75.000
TUV 4P-SE T5	16 Watt	40 Watt	75 Watt
UV-C (W)	3,9 Watt	15 Watt	25 Watt
9,000 saatten sonra UV-C	75%	85%	80%
Havuz içerikii (L.)	15.000L	40.000 L	75.000 L
İçerisinden maksimum akış	7.200 l/h	20.000 l/h	30.000 l/h
Maksimum basınç	3 bar	3 bar	3 bar

## Garanti ko-ulları

Ürün, fabrika üretim hatalarına karşı satık tarihinde itibaren 24 ay garantilidir. Lamba, kuvars bardak ve bafilatma tertibatı garanti kapsamında defildir. Garanti ile ilgili şikayetler, ürünün ödemesi yapılmış postayla ve geçerli satın alma belgeleriyle birlikte geri gönderilmiş olması halinde, dikkate alınır. Garanti kapsamındaki onarımlar sadece tedarikçi tarafından gerçekleştirilebilir. Kurulum ya da idetme hatalarından ileri gelmesi muhtemel garanti taleplerine karşılık verilmeyecektir. Kötü bakımdan ileri gelmesi muhtemel arızalar da garanti kapsamı dışındadır. Tedarikçi, ürünün hatalı kullanımından ileri gelmesi muhtemel hasarlardan hiçbir şekilde sorumlu tutulamaz. Tedarikçi, ekipman ünitesinin arızasından ileri gelmesi muhtemel ziyanlardan dolayı yükümlü defildir. Nakille ilgili zararlardan kaynaklanan şikayetler, ancak ve ancak malların teslimatı üzerine, zararın, sevkiyat acentesi, demiryolu şirketi ya da posta idetmesi tarafından tespit ve onay edilmesi halinde kabul edilebilir. Ancak bu durumda, sevkiyat acentesi, demiryolu şirketi ya da posta idetmesinden hak iddia etmek mümkündür.

**Voordat u hierdie toestel installeer, moet u die instruksies asseblief baie noukeurig lees.**

## Werking

Die UV-C-lampe genereer kiemdodende UV-C-bestraling teen 'n golflengte van 253,7 nanometer. Die Spa & Pool Tech verskaf skoon, vars en helder water op 'n doeltreffende en omgewingsvriendelike wyse. Die water word met behulp van 'n pomp deur die UV-C-masjien/-eenheid gevoer. Hier word die water blootgestel aan UV-C-bestraling teen 'n golflengte van 253,7 nanometer wat deur 'n spesiale lamp geproduseer word. Hierdie bestraling neutraliseer bakterieë, virusse en ander primitiewe organismes en verhoed dat hulle reproduseer. Vanweë die lengte van die masjien/eenheid word die water vir 'n heel lang tyd aan hierdie hoë dosis bestraling blootgestel. Hierbenewens reflekteer die vlekvrystaal binnekant die UV-C-lig en verhoog sodoende die doeltreffendheid met tot 35%. Die vlekvrystaal binnekant is elektrolities gepoleer, as gevolg waarvan vuiligheid moeilik daaraan vasleef en die weerkaatsing tot die maksimum behou word. Met behulp van die Spa & Pool Tech u water doeltreffend en veilig gesuiwer en word u voorsien van water met 'n uitstekende gehalte.

## Voordele van UV-C-behandeling:

- Voorsien vars, skoon en helder water
- Suiwer water doeltreffend en veilig
- Beskerm u bad teen patogeniese organismes
- Hou die vorming van muf, bakterieë en alge onder beheer
- Kan die gebruik van chloor en ander chemikalieë met 80% verminder
- Verhoed 'n chloorreuk, asook vel- en oogirritasie (rooi oë)
- Beter vir die omgewing as tradisionele metodes

## Kenmerke van die Spa & Pool Tech

- Tot 35% meer UV-C deur weerkaatsing geproduseer
- Elektrolities gepoleerde interne vlekvrystaal meganisme/weerkaatsende binnekant, waaraan vuiligheid moeilik vaslou
- UV-C lamp/9 000 brandure
- Eenvoudige installering en instandhouding
- 2-jaar-waarborg wat vervaardigingsdefekte betref
- Die Spa & Pool Tech toestel is geaard.

## Veiligheid

**Hierdie toestel produseer gevaarlike bestraling. Direkte aanraking kan gevaarlik wees vir die oë en vel. Toets dus altyd die bewerking van die UV-C-lamp via die eenheid se deurskynende aanhangsels.**

- Moenie die toestel gebruik indien enige ander dele (veral die kwartsglas) beskadig is nie.
- Skakel dit af wanneer geen water deur die toestel vloei nie.
- Die elektrisiteitsveiligheidsregulasies moet toegepas word indien die toestel permanent aan die elektriese toevoer gekoppel word. As u onseker is oor die installering, skakel asseblief 'n professionele elektrisiën of u elektrisiteitsvoorsieningsmaatskappy.
- Bêre die toestel in die wintermaande wanneer daar 'n rypgevaar gestaan.
- Die lamp sal vir ongeveer 10 minute warm bly nadat die toestel afgeskakel is.
- Die kabel van hierdie toestel is nie vervangbaar nie. In die geval van skade aan die kabel, moet die hele toestel vernietig word.

## Installasie van aarding (skets 1)

- 1 Die kabel (B) moet deur die spanningsversterker (F) getrek word voordat die spanningsversterker (F) op die bout (A) geïnstalleer word. Jy doen dit deur die spanningsversterker (F) teen ongeveer 10cm vanaf die endring (H) van die aardkabel (B) te plaas.
- 2 Plaas die endring (H) van die kabel (B) oor die bout (A) wat uit die omhulsel kom.
- 3 Plaas dan 'n getande sluitring (C), seskantmoer (D) en dan nog 'n getande sluitring (E) op die ring (H).
- 4 Maak die spanningsversterker (F) bo-op vas sodat 'n lussie van Ø 5cm geskep word.
- 5 Ten slotte, plaas die sluitmoer (G) op die bout (A).
- 6 As die verskeie moere in die korrekte volgorde op die aardingsbout (A) geplaas is, kan dit dan vasgemaak word met 'n oop skroefslutel of 'n ringskroefslutel nommer 8. Maak seker dat dit nie te styf aangedraai is nie, omrede dit die spanningsversterker kan breek. (Die transparante moer wat die laaste is om aan die bout (A) geskroef te word, het nie meer 'n funksie nie en kan verwyder word)

## Installering (skets 2)

Hierdie toestel moet nooit in die water geplaas word nie. Installeer dit altyd buite die bad. Maak seker dat water altyd deur die eenheid vloei wanneer die lamp aan is.

- 1 Pas die eenheid met die driestuk-koppelings (I) in die stroombaan.
- 2 Pas die eenheid met die pypknippe (O) (voorsien saam met die stel) by 'n permanente installasiepunt in en draai die driestukkoppeling (I) vas. Maak seker dat daar genoeg spasie gelaat word om die lamp (K)/kwartsglas (M) te kan verwyder ingeval dit vervang en/of in stand gehou moet word.
- 3 Sit die lamp (K) in die wit lamphouer (L), skuif dit versigtig in die kwartsglas (M) en draai die doppie (N) met jou vingers op die eenheid vas.
- 4 Skakel die pomp aan, gaan die vloei van die stelsel na en maak seker dat dit nie lek nie. Gaan dan die seëls (P) na om te sien of hulle korrek by die kontakpunte asook die kwartsglas geïmplementeër is (sien skets 2).
- 5 Prop die kragdraad van die UV-C-toestel in by 'n geaarde elektriese kragprop met 'n aardlekskakelaar. Maak seker dat die lamp aangaan; dit kan gesien word deur die toestel se deurskynende aanhangsels.
- 6 Die toestel word afgeskakel deur die prop uit die elektriese kragpunt te trek.
- 7 Maak seker dat daar ongeveer 1 meter klaring voor die UV-C-toestel is vir daaropvolgende uitmekaarhaal-prosesse.

## Uitmekaarhaal/Instandhouding

Skakel altyd die elektriese stroom af tydens instandhouding of wanneer die toestel uitmekaar gehaal word. Die toestel moet twee keer per jaar skoongemaak word. Indien daar alge of 'n kalklaag vorm op die kwartsglasbuis (M) wat die lamp bevat, moet dit skoongemaak word. Die spesiale lamp moet na 9.000 uur vervang word. Maak die vlekvrystaal binnekant met 'n sagte borsel skoon.

- 1 Skroef die driedeel-koppelings (I) los en laat die water uit die toestel loop.
- 2 Draai die deksel (N) wat die lamp bevat, af van die toestel en vervang die spesiale lamp (K), indien nodig. Hanteer asseblief versigtig, aangesien hierdie onderdele baie delikaat is.
- 3 Verwyder die kwartsglas (M) versigtig met 'n groot puntskroewedraaier (sien skets 3). Moet dit nooit forseer nie!
- 4 Maak die kwartsglas skoon met 'n geskikte reinigingsmiddel. Gebruik altyd 'n sagte doek om die glas mee skoon te maak; vermy krapmerke.
- 5 Wanneer u die kwartsglas terugplaas in die houer, maak seker dat dit korrek op die seëls (P) geplaas is en laat die onderpunt van die kwartsglas versigtig in die ontvangsgids (Q) ingly (sien skets 4).

As die hulsel of die elektriese deel vervang moet word, moet die aard eerste van die hulsel ontkoppel word. Lees altyd eers die nota oor "Installasie en demontering" voor u 'n nuwe hulsel of elektriese deel monteer. Maak seker dat die verskillende dele altyd behoorlik geaard is. Die aard-onderdele word nie met 'n nuwe hulsel of elektriese deel voorsien nie. As u enigins twyfel oor die koppeling, raadpleeg 'n gesertifiseerde elektrisiën.

Tegniese spesifikasies	UV-C 15.000	UV-C 40.000	UV-C 75.000
Lamp TUV 4P-SET5	16 Watt	40 Watt	75 Watt
UV-C (W)	3,9 Watt	15 Watt	25 Watt
UV-C (%) na 9000 uur	75%	85%	80%
Badinhoud (L.)	15.000L	40.000 L	75.000 L
Maks. vloei deur	7.200 l/h	20.000 l/h	30.000 l/h
Maks. druk	3 bar	3 bar	3 bar

## Waarborgvoorwaardes

Die produk word vir 24 maande vanaf die verkoopsdag teen fabrieksproduksiefoute gewaarborg. Die lamp, die kwartsglas en die aansitkakelaar val buite die waarborg. Klages wat met waarborge verband hou, kan slegs hanteer word by ontvangs van die produk per betaalde posgeld, vergesel van 'n geldige koopbewys. Herstelwerk wat deur die waarborg gedek word, mag slegs deur die verskaffer gedoen word. Ons sal nie voldoen aan waarborgese wat uit installerings- of hanteringsfoute spruit nie. Foute wat veroorsaak word deur swak instandhouding word ook nie deur die waarborg gedek nie. Die verskaffer is geensins verantwoordelik vir skade as gevolg van die foutiewe gebruik van die produk nie. Die verskaffer is nie aanspreeklik vir enige gevolgbare skade wat berokken word omdat die toesteleenheid nie werk nie. Klages as gevolg van vervoerskade kan slegs aanvaar word indien die skade deur die verskepingsagent, spoorwegmaatskappy of poskantoor by aflewering van die goedere bepaal en bevestig word. Slegs dan sal dit moontlik wees om eise teen die verskepingsagent, spoorwegmaatskappy of poskantoor in te stel.

**Spa & Pool UV-C Jednoduchy a snadn způsob jak dezinfikovat vai lázeò a bazén.****úinnost**

UV-C lampy vydávají UV-C (ultrafialové) záření o vlnové délce 253,7 nm, které má baktericidní účinky (zabíjí bakterie). V robek Spa & Pool Tech poskytuje čistou, čerstvou a průzračnou vodu jednoduchým, účinným způsobem, který je ohleduplný k životnímu prostředí. Voda je pumpována skrz jednotku UV-C. Uvnitř je voda vystavena záření UV-C s vlnovou délkou 253,7 nm, které vydává speciální lampu. Toto záření zabíjí bakterie, viry a ostatní jednoduché organismy a zabraňuje jejich množení. V důsledku délky jednotky je voda vystavena větší dávce záření po zvláště dlouhou dobu. Nerezový vnitřek kromě toho odráží UV-C záření, a tím se zvyšuje účinnost přístroje až o 35%. Vnitřek vyrobený z nerezové oceli je elektrolyticky zúlechťun, a to zabraňuje nečistotám ulpívat na povrchu a udržuje to maximální odrazivost. S robkem Spa & Pool Tech bude vaše voda účinná a bezpečně dezinfikována a získáte tak vodu vynikající kvality.

**Vhody ošetření vody UV-C lampami**

- Získává se čerstvá, čistá a průzračná voda
- Voda se účinně a bezpečně dezinfikuje
- V lázeň je chráněna proti patogenním organizmům
- Minimalizuje se tvorba plísní, bakterií a řas
- Může se snížit obsah chlóru a ostatních chemikálií o 80%
- Zabraňuje se vzniku chlorového zápachu a podráždění kůže a očí (červené oči)
- Postup je ohleduplnější vůči životnímu prostředí ve srovnání s tradičními metodami

**Charakteristiky Spa & Pool Tech**

- Až o 35% vyšší účinnost v důsledku vnitřního odrazu
- Elektrochemicky zúlechťun nerezový vnitřek, což minimalizuje usazování nečistot na povrchu
- UV-C lampa s dobou životnosti 9 000 hodin
- Snadná instalace, údržba a údržba
- 2 (dva) roky záruka na výrobní vady
- Zařízení Spa & Pool Tech je uzemněné

**Bezpečnost**

**Toto zařízení produkuje nebezpečné záření. Přímý kontakt může být nebezpečný pro oči a pokožku. Proto kontrolujte UV-C lampu vždy jen přes průhledné připoje na jednotce.**

- Zařízení nepouívejte, pokud je nějaká jeho součást poškozená (zvláště pak křemenné sklo).
- Přístroj vypněte, jestliže jím neproudí žádná voda.
- Jestliže je zařízení trvale připojeno k elektrické síti, musí se respektovat bezpečnostní předpisy týkající se elektrického proudu. Pokud máte o instalaci jakékoliv pochybnosti, kontaktujte prosím odborníka – elektrikáře nebo vašeho dodavatele elektrické energie.
- Zařízení demontujte před zimními měsíci, kdy je nebezpečí mrazu.
- Kabel tohoto zařízení není vyměnitelný. V případech poškození kabelu je nutné zlikvidovat celé zařízení.
- Lampa vychladne až zhruba za 10 minut po vypnutí zařízení. Doporučená poloha zařízení je vodorovná.

**Instalace uzemnění (Náárték I)**

- 1 Kabel (B) musí být protažen objímkou pro odlehčení tahu (F) před upevněním objímky pro odlehčení tahu (F) na šroub (A). Provedete to umístěním objímky pro odlehčení tahu (F) přibližně 10 cm od koncového kroučku (H) zemnicího kabelu (B).
- 2 Navlékněte koncový krouček (H) kabelu (B) na šroub (A) vyčnívající z krytu.
- 3 Potom nasajte vůjřivou podložku (C), ošetřivou matiči (D) a další vůjřivou podložku (E) na krouček (H).
- 4 Na vrchol upevněte objímkou pro odlehčení tahu (F) tak, aby vznikla smyčka o průměru 5 cm.
- 5 Nakonec nasajte na šroub (A) pojistnou matiči (G).
- 6 Jsou-li tyto různé matice umístěny na zemnicí šroub (A) ve správném pořadí, lze šroub utáhnout otevřením klíčem nebo oákovým klíčem áíslo 8. Dbejte na to, aby šroub nebyl utažen příliš pevně, protože objímka pro odlehčení tahu by mohla prasknout. (Průhledná matice, která se na šroub umísťuje jako poslední, jí nepřísluší žádnou funkci a lze ji vyfídit).

## Instalace (Náárték 2)

Toto zařídění nesmí bít nikdy ponořeno do vody. Vždy jej instalujte mimo lázeň. Ujistěte se, že voda teče skrz jednotku, když je lampa zapnutá.

- 1 Namontujte jednotku pomocí spojení ze tří částí (I) do obvodu a pokud je to zapotřebí.
- 2 Nasaďte na jednotku hadicové svorky (O) (dodané v balení) na trvalé instalačním místě a utáhněte tři spoje (I). Ujistěte se, že na levé straně je dostatek místa (přibližně 1 m.) pro vyjmutí lampy (K) nebo křemenného skla (M) při výměně a/nebo údržbě.
- 3 Vložte lampu (K) do bílého drážku lampy (L), zasuďte ji opatrně do křemenného skla (M) a utáhněte prsty víčko (N) na jednotce.
- 4 Zapněte pumpu a zkontrolujte tok vody v systému a těsnost obvodu. Pak zkontrolujte těsnění (P), zda jsou na všech spojkách a na křemenném skle ve správné poloze (viz náárték 2).
- 5 Zapojte kabel elektrického vedení UV-C zařídění do uzemněné elektrické zásuvky s jímáním. Zkontrolujte, zda se lampa rozsvítí. To lze vidět skrz transparentní spoje na zařídění.
- 6 Zařídění se vypne vytálením napájecího kabelu z elektrické zásuvky.
- 7 Dbejte na to, aby za UV-C lampou zůstal volný prostor přibližně 1 metr pro následnou demontáž.

## Demontáž / Údržba

Při údržbě/demontáži můžete zařídění vždy odpojené od zdroje elektřiny. Zařídění je třeba dvakrát ročně čistit. Pokud se na trubici z křemenného skla (M) s lampou usazují fiasy a/nebo vápenec, je třeba ji vyčistit. Speciální lampu je nutné po 9000 hodinách provozu vyměnit. Vnitřek z nerezové oceli čistíte jemným kartáčkem.

- 1 Odšroubujte trojitě spojení (I) a nechte vodu vytéct ze zařídění.
- 2 Otočte krytku (N) lampy a pak speciální lampu (K) vyměňte, pokud je to zapotřebí. Pracujte pečlivě a opatrně, protože tyto části jsou velmi jemné.
- 3 Opatrně odstraňte křemenné sklo (M) pomocí velkého plochého šroubováku (viz náárték 3). Nikdy nepouívejte sílu!
- 4 Křemenné sklo vyčistíte odpovídajícím čistícím roztokem. Na čišťování vždy používejte měkký hadřík, abyste sklo nepoškořovali.
- 5 Když vložíte křemenné sklo zpět do jeho místa v pouzdře, ujistěte se, že je dobře uloženo na těsnění (P) a pečlivě zasuďte konec křemenného skla do vodiče (Q) (viz náárték 4).

Pokud je nutné vyměnit kryt nebo elektrickou část, musí být od krytu nejdříve odpojeno uzemnění. Při sestavování nového krytu nebo elektrické části si potom nejdříve přečtete část o instalaci a demontáži. Jednotlivé části uzemnění řádně uschovejte. Nedodávají se s novým krytem nebo elektrickou částí. Pokud máte jakékoliv pochybnosti o připojení, poraďte se s kvalifikovaným elektrikářem.

## Technické specifikace

	UV-C 15.000	UV-C 40.000	UV-C 75.000
Lamp TUV 4P-SE TS lampy	16 Watt	40 Watt	75 Watt
UV-C (W)	3,9 Watt	15 Watt	25 Watt
UV-C (%) na 9000 hod	75%	85%	80%
Obsah nádrže (lázně) (l)	15.000L	40.000 L	75.000 L
Maximální průtok	7.200 l/h	20.000 l/h	30.000 l/h
Maximální tlak	3 bary	3 bary	3 bary

## Záruční podmínky

Vrůbek má garanční dobu dlouhou 24 měsíců ode dne prodeje. Je zaručeno bezplatné odstranění vřobních vad. Na lampu, křemenné sklo a startér se nevztahuje záruka. Stížnosti vztahující se na garanci se mohou vyřizovat pouze tehdy, pokud je vrůbek vrácen vyplaceným podílem a je doprovázen platným důkazem o nákupu. Garanční opravy se mohou provádět pouze dodavatelem. Nebudeme uznávat záruční reklamace vzniklé na základě instalačních nebo provozních chyb. Vady způsobené špatnou údržbou také nejsou zárukou krytu.

Dodavatel není v žádném případě zodpovědný za poškození vzniklá špatným používáním vrůbku. Dodavatel není zodpovědný ani za následné škody způsobené vadou zařídění. Stížnosti týkající se poškození při dopravě lze uznat pouze tehdy, pokud je poškození určeno a potvrzeno zástupcem dopravní společnosti nebo doručovací podílem po doručení zboží. Jedině tehdy bude možné nároky uplatňovat vůči přepravci, železniční společnosti nebo doručovací podílem.

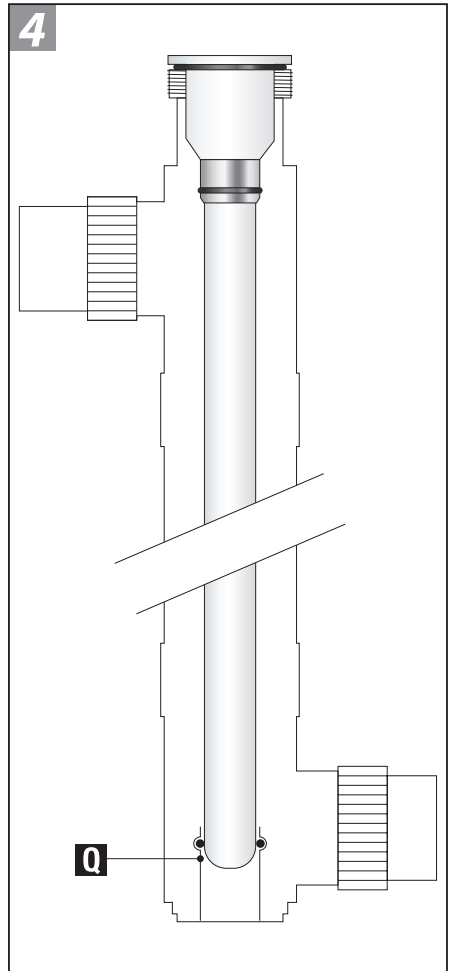
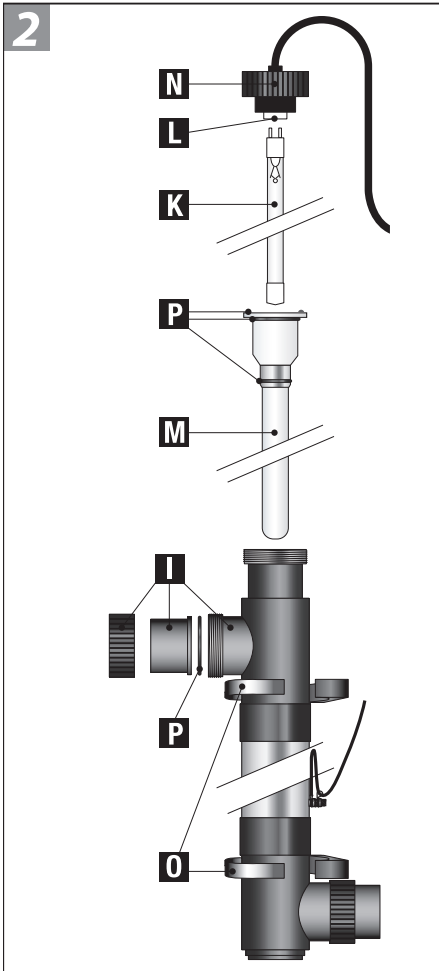
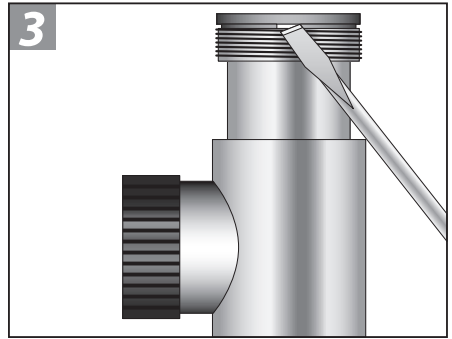
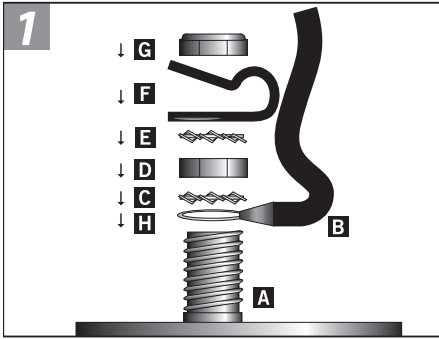

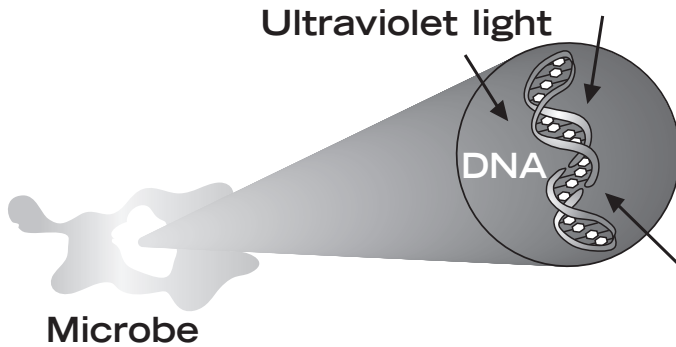

## How UV-C works

The molecular structure of the DNA is broken down rendering the microbe harmless

### Recycling informatie

Het symbool van de afvalbak op dit product geeft aan dat het product (als het niet meer wordt gebruikt) niet met het reguliere vuilnis mag worden aangeboden, maar dat het op de speciaal hiervoor ingerichte collectiepunten moet worden aangeboden voor recycling. Als alternatief kunt u het product ook aanbieden op het adres waar het is gekocht op het moment dat u een nieuw product koopt. Maar dit mag alleen op basis van 1 op 1. Een gescheiden afvalcollectie is beter voor het milieu en het helpt om door recycling de grondstoffen weer opnieuw te gebruiken. Elke andere manier van afval- verwerking met betrekking op dit product is strafbaar.

NL



### Information de recyclage

Le symbole du container barre sur le produit veut dire que le appareil doit être recycler séparé. Le usager, a la fin du vie de le appareil, doit ramene le appareil a un centre de recyclage des appareils électrique. Une alternative est de le ramene a le vendeur sur le moment de une achat de une nouvelle produit, sur le base 1 sur 1. Une recyclage alternative est tres saine pour le environnement, et aide a une recyclage de materiel, une autre methode de jete le appareil est illegal, et sera puni par la loi.

F

### Informationen das Recyclage

Das Kennzeichen auf die Packung bedeutet dass es getrennt, von normalles Müll gesammelt werden muss, wenn das Gerät nicht mehr nutzbar ist. Wenn das Produkt kaputt ist soll der Besitzer es zu ein Sammelpunkt für elektrische Haushaltgeräte bringen. Oder wenn der Besitzer ein neues Gerät kaufen möchte kann Er/Sie das alte Gerät beim Verkäufer hinterlassen, nur 1 um 1 austauschbar. Getrenntes sammlung ist Umwelt freundlich und hilft dazu die alte Materialien neu nutzbar zu machen. Jeder andere / sonstige weise von sammeln ist nicht rechtsgültig.

D

### Recycle information

The symbol of the barred bin printed on the product means that it must be collected separately from other rubbish when it will not be anymore in use. The user, at the end of the life of the product, will have to bring it to a proper rubbish collection centre for electric and electrical devices. Alternatively he can return the used product to the seller at the moment he buys a new unit, but only in proportion 1 to 1. A differentiated refuse collection is environmentally friendly and it helps the recycle of the materials, any other collection procedure is unlawful and will be subject to the law in force.

GB



Made in the  
Netherlands

