

# CALYPSO

## COUVERTURE DE SÉCURITÉ À BARRES TRANSVERSALES POUR PISCINE



- ENGLISH VERSION  
page 13

- DEUTSCHE FASSUNG  
seite 25

### **NOTICE D'INSTALLATION ET CONSEILS D'UTILISATION**

***A lire attentivement et à conserver pour consultation ultérieure.***

#### **IMPORTANT**

- Cette couverture ne se substitue pas au bon sens ni à la responsabilité individuelle. Elle n'a pas pour but non plus de se substituer à la vigilance des parents et/ou des adultes responsables qui demeure le facteur essentiel pour la protection des jeunes enfants.
- Attention : la sécurité n'est assurée qu'avec une couverture fermée, verrouillée et correctement installée conformément aux instructions du fabricant ;
- La couverture doit être systématiquement installée en cas d'absence même momentanée du domicile ;
- Contrôler l'absence de baigneur ou de corps étranger dans le bassin avant et pendant la manœuvre ;
- Ranger la manivelle nécessaire pour actionner la couverture hors de portée des enfants ;
- La mise en œuvre du mécanisme ne doit être entreprise que par un adulte responsable ;
- Hormis pour les fonds mobiles, interdire de monter, marcher ou de sauter sur une couverture de sécurité ;
- Prendre toutes les mesures afin d'empêcher l'accès du bassin aux jeunes enfants et ce, jusqu'à la réparation de la couverture ou lors d'un constat de dysfonctionnement empêchant la fermeture et la sécurisation du bassin ou en cas d'indisponibilité temporaire de l'équipement ou du bassin.

- La piscine peut constituer un danger grave pour vos enfants. Une noyade est très vite arrivée. Des enfants à proximité d'une piscine réclament votre constante vigilance et votre surveillance active, même s'ils savent nager.
- La présence physique d'un adulte responsable est indispensable lorsque le bassin est ouvert.
- Mémoriser et afficher près de la piscine les numéros des premiers secours :
  - Pompiers : (18 pour la France)
  - SAMU : (15 pour la France)
  - Centre antipoison
- Apprenez les gestes qui sauvent.

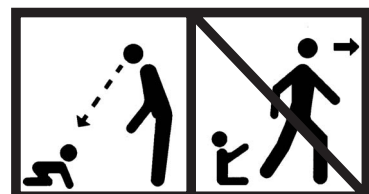

## ACCASTILLAGE DE LA COUVERTURE

	Code et Désignation	Utilisation	Quantité sans escalier	Quantité avec escalier	Quantité pour élément séparé
	6409034 Piton à douille Ø 6 mm	Maintien des Fixkits d'escalier	0	2 ou 4 selon la largeur de l'escalier	2, 4 ou 6 suivant les dimensions de l'élément
	2396011 Fixkit	Fixation des escaliers	0		
	6409044 Piton à douille Ø 8 mm	Maintien des sangles de tension barres et des sangles de tension câbles	10	12	3
	6409038 Fourreau petit modèle	Protection des boucles à came des sangles de tension barre	6	8	3
	6409037 Fourreau grand modèle	Protection des boucles à rochet des sangles de tension câble	2	2	0
	Sangle de tension câble	Tension des câbles	2	2	0
	Composition d'une sangle de tension câble : - 1 boucle à rochet code 6409030 - 1 boucle 3 branches code 6409036 - 1 sangle de 1 mètre code 6409046 - 2 anneaux triangulaires code 6409032				
	Sangle de tension barre	Tension des barres d'extrémité	6	8	3
	Composition d'une sangle de tension barre : - 1 boucle à came code 6409031 - 1 anneau triangulaire code 6409032 - 1 boucle 3 branches code 6409036 - 1 sangle de 1 mètre code 6409046 - 1 haltère code 6409033				
	6409047 Manille droite	Liaison piton à douille Ø 8mm avec câble côté stockage	2	2	0
	6409035 Manille torse	Liaison câble / sangle de tension câble	2	2	0
	Câble	Rigidifier et plaquer au sol les bords de la couverture	2	2	0
	Composition d'un câble - Câble galva gainé blanc D4, ml code 6409040 - 2 manchons à œil code 6409041				
	6409058 Protection câble	Protection du câble	2 par câble		0
	Bouchon d'extrémité	Fermeture des barres et maintien du câble	2 par barre sauf barres d'enroulement		0
	Composition d'un bouchon d'extrémité - 1 Bouchon d'extrémité code 6409042 - 1 Vis FZ 6x50 A2 DIN 7982C code 7694350 - 1 clip bouchon Calypso noir code 6409049				
	Bouchon d'entraînement	Fermeture de la barre d'enroulement, maintien du câble et réception de la manivelle	2 sur la barre d'enroulement		0
	Composition d'un bouchon d'entraînement - 1 Bouchon d'entraînement code 6409043 - 1 Vis FZ 6x50 A2 DIN 7982C code 7694350 - 1 clip bouchon Calypso noir code 6409049				
	6409007 Profilé patin	Préservation de la toile des abrasions du sol	De 2 à 4 par barre		10
	6409050 Manivelle	Enroulement de la couverture	1 ou 2 selon les dimensions de la couverture		

**OUTILLAGE NECÉSSAIRE :**

- Perceuse électrique
- Mètre ruban
- Maillet
- Forêts béton Ø10 mm et Ø12 mm
- Tournevis plat

**NOMBRE DE PERSONNES NECÉSSAIRES À LA POSE :**

Deux personnes sont en général nécessaires pour transporter la couverture jusqu'au bord de la piscine.  
La pose elle-même peut être effectuée par une seule personne.

**TEMPS DE POSE :**

Entre 1 et 2 heures suivant les dimensions de la piscine.

**MÉTHODES DE NETTOYAGE :**

- Nettoyeur à haute pression **avec de l'eau froide** : Conserver la buse de nettoyage au minimum à 40 cm de la couverture.
- Détergent COVERNET (Code 8880505) : répandre le détergent sur la couverture et brosser légèrement. Laisser agir 2 minutes et rincer à l'eau.



## ATTESTATION DE CONFORMITE

aux exigences de sécurité de la norme NF P 90-308 (mai 2004)  
Éléments de protection pour piscines enterrées non closes privatives à usage individuel ou collectif – Couvertures de sécurité et dispositifs d'accrochage

*Certificate of Conformity with the safety requirements of NF P 90-308 (May 2004) Standard  
Protective elements for in-ground, barrier-free, private or collective use swimming pools – Safety covers and securing devices*

Type de couverture de sécurité : **Couverture de type bâche à barres**  
*Type of safety cover:*

Modèle : **CALYPSO**  
*Model*

Fabricant : **Société PROCOPI**  
*Manufacturer:*  
Agence de Rennes  
Les Landes d'Apigné  
BP 45328  
35653 LE RHEU CEDEX

Demandeur de l'attestation : **Société PROCOPI**  
*Applicant:*  
Agence de Rennes  
Les Landes d'Apigné  
BP 45328  
35653 LE RHEU CEDEX

Au vu du rapport d'examen sur dossier référencé **E120392/CQPE/4**, la couverture essayée est déclarée conforme aux exigences du document de référence.

*On the basis of the results contained in the report reference E120392 /CQPE/4, the safety cover tested is declared in conformity with the requirements of the above referenced document.*



Trappes, le 30 mars 2005  
**Le Chef de la Division**  
Articles à usage Domestique ou de Loisir  
*The Head of Domestic and Leisure Products Division*

**Bruno FAUVEL**

Cette attestation est délivrée dans les conditions suivantes :

1. Elle ne s'applique qu'à l'article essayé et pour les essais réalisés ou pour les informations qui sont consignés dans le rapport référencé ci-dessus. "Le LNE décline toute responsabilité en cas de non-conformité d'un des éléments de l'article essayé pour lequel le demandeur a fourni au LNE un certificat ou une garantie de la conformité aux normes en vigueur, le demandeur étant seul responsable de la véracité des documents qu'il produit au LNE."
2. Elle n'implique pas qu'une procédure de surveillance ou de contrôle de fabrication ait été mise en place par le LNE.
3. La conformité à la norme référencée ci-dessus n'exonère pas de la conformité à la réglementation en vigueur.
4. Des copies peuvent être délivrées sur simple demande auprès du demandeur.

*This certificate is issued under the following conditions:*

1. *It applies only to the tested item and to the tests or information specified in the report referenced above. "The LNE declines any responsibility in the event of non conformity for one of the elements of the article tested for which the applicant provided to the LNE a certificate or a guarantee of the compliance with the standards in force, the applicant being the only person responsible of the veracity of the documents that he produces to the LNE."*
2. *It does not imply that LNE has performed any surveillance or control of its manufacture.*
3. *The conformity to the above referenced standard does not exempt from the conformity to the regulation in force.*
4. *Copies are available upon request by the applicant.*

**Laboratoire national de métrologie et d'essais**

Établissement public à caractère industriel et commercial • Siège social : 1, rue Gaston Boissier - 75724 Paris Cedex 15 • Tél. : 01 40 43 37 00  
Fax : 01 40 43 37 37 • E-mail : info@lne.fr • Internet : www.lne.fr • Siret : 313 320 244 00012 • NAF : 743 B • TVA : FR 92 313 320 244  
Barclays Paris Centrale IBAN : FR76 3058 8600 0149 7267 4010 170 BIC : BARCFRPP



## PISCINES AVEC ESCALIER SUR LA LONGUEUR - POSE DE L'ÉLÉMENT SÉPARÉ

SI LA PISCINE COMPREND UN ESCALIER SITUÉ SUR UNE LONGUEUR, PROCÉDER AU PRÉALABLE À LA POSE DE SON ÉLÉMENT SÉPARÉ, SINON PASSER DIRECTEMENT AUX INSTRUCTIONS DE LA PAGE SUIVANTE

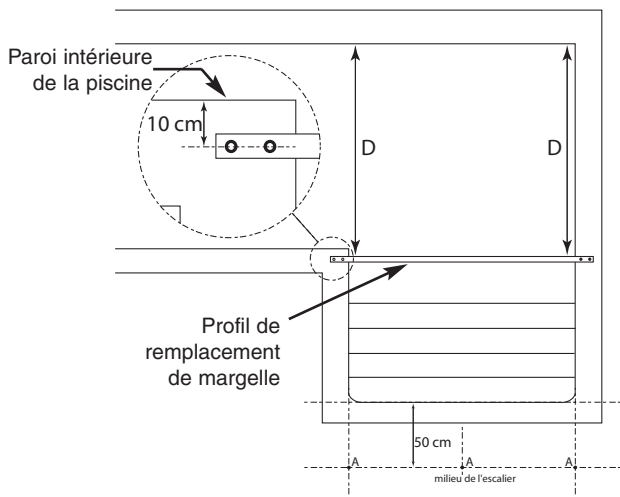

Placer l'élément séparé de la couverture au-dessus de l'escalier. L'axe du profil de remplacement de margelle devra être à 10 cm de la paroi intérieure de la piscine (schéma ci-dessus). Vérifier également que les côtes "D" soient identiques pour que le profil soit bien en prolongement des margelles.

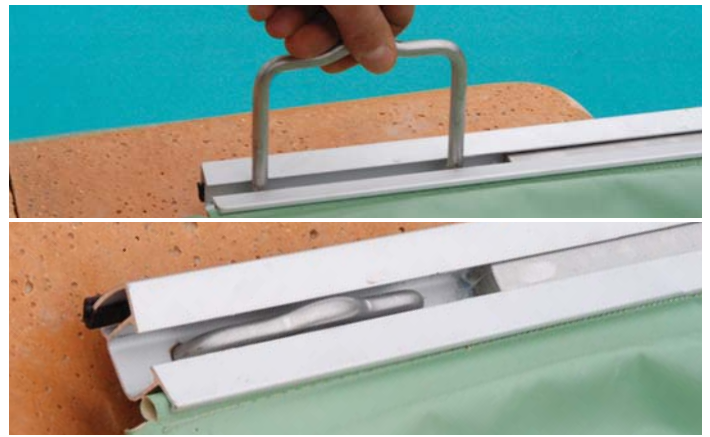

Utiliser le profil de remplacement de margelle comme gabarit pour percer à chaque extrémité les deux trous  $\varnothing 10$  mm dans la margelle. Insérer un cavalier de blocage à chaque extrémité du profil pour le fixer sur les margelles.



Tracer sur la plage l'emplacement des 3 pitons à douille destinés au maintien des sangles de tension d'escalier suivant le plan ci-dessus.

Percer à  $\varnothing 12$  mm, profondeur 70 mm et enfoncer un piton à douille  $\varnothing 8$  mm dans chaque trou. Accrocher une sangle de tension d'escalier à chaque piton. Agir sur les sangles pour tendre l'élément d'escalier. Modérer la tension de la sangle centrale, afin de ne pas déformer le profil de remplacement de margelle.

Poser les sandows Fixkit sur chaque bord de l'élément d'escalier. L'écartement entre les Fixkits (E ci-dessus) doit se situer entre 50 et 70 cm. Le Fixkit est maintenu par un piton à douille  $\varnothing 6$  mm. Tracer sur la plage l'emplacement des pitons. Percer à l'aide d'un forêt  $\varnothing 10$  profondeur 70 mm à 30 cm du bord de la toile de l'élément séparé. Enfoncer un piton à douille  $\varnothing 6$  mm dans chaque trou. Accrocher un Fixkits sur chaque piton.

## INSTALLATION DE LA COUVERTURE

### CONDITIONS IMPÉRATIVES À LA POSE :

- Dégagement de 100 cm tout autour de la piscine
- Dallage solidement fixé au sol et reposant sur une chape en béton dosé à 350 kg/m<sup>3</sup>

### IMPORTANT

Lors de l'installation, il conviendra de vérifier que les patins de protection des margelles sont correctement positionnés par rapport aux points de contact des barres sur les margelles.

Dans le cas où des patins de protection de margelles supplémentaires seraient nécessaires pour garantir la protection de la couverture, il est impératif de mettre ceux-ci en place avant d'utiliser la couverture.

AU COURS DE L'INSTALLATION, LES SANGLES PEUVENT ÊTRE COULISSÉES À TOUT MOMENT SUR LES BARRES POUR ASSURER UN ALIGNEMENT PARFAIT AVEC LES PITONS SUR LES PLAGES.



1  
Amener la couverture sur la largeur de la piscine destinée à la recevoir lorsqu'elle sera en position repliée (du côté opposé à un escalier ou un bain romain si la piscine en dispose).

Cette largeur de la piscine sera appelée "côté stockage"



2  
Bien centrer la couverture par rapport à la piscine. Depuis la largeur opposée, tirer sur la sangle centrale pour dérouler complètement la couverture.

Centrer la couverture sur les margelles.



Si un élément séparé pour escalier latéral a préalablement été mis en place, la couverture prendra appui sur le profil de remplacement de margelle au moment du déroulement.

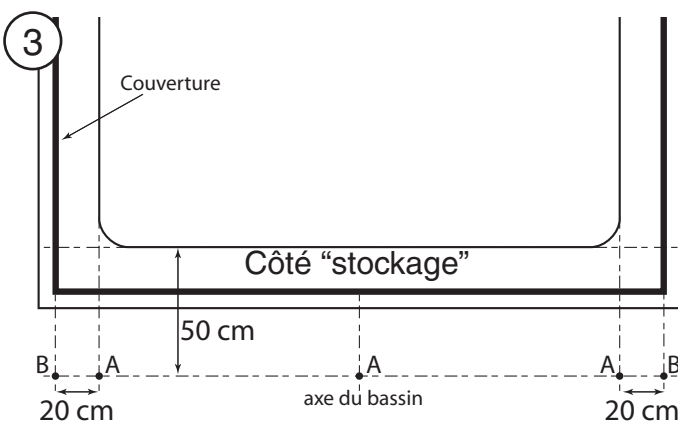

3  
Tracer sur la plage l'emplacement des 5 premiers pitons à douille (3 pour les sangles et 2 pour les câbles), suivant le plan ci-dessus. Les côtes sont indiquées depuis l'intérieur de la piscine.

A = emplacement piton pour accroche de sangle tension barre.

B = emplacement piton pour accroche de câble.



4  
Percer les trous pour les pitons à douille Ø 8mm :

- Utiliser un forêt Ø 12, profondeur de perçage 70 mm

Insérer et enfoncer à l'aide d'un maillet, un piton à douille Ø 8mm dans chaque trou.



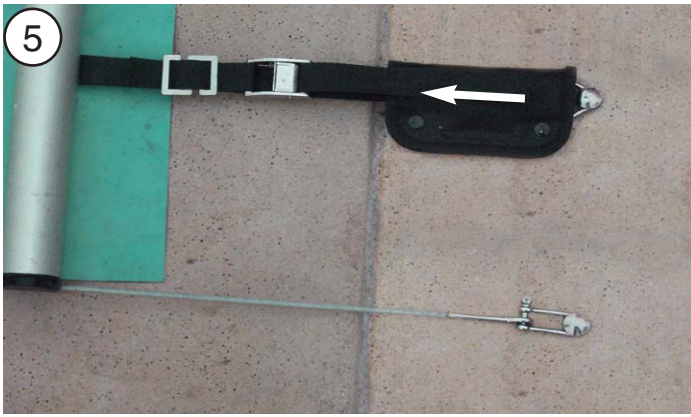

Glisser les petits fourreaux de protection sur les sangles. Accrocher les anneaux d'extrémité des sangles de tension barre aux pitons des sangles de tension barre. Accrocher les manilles droites des câbles aux pitons d'encrage câble. Les vis des manilles doivent être bien serrées par un adulte, pour ne pas pouvoir être desserrées par un enfant. Vérifier et régler au moyen des boucles des sangles de tension barre le parallélisme de la barre par rapport au mur de la piscine.

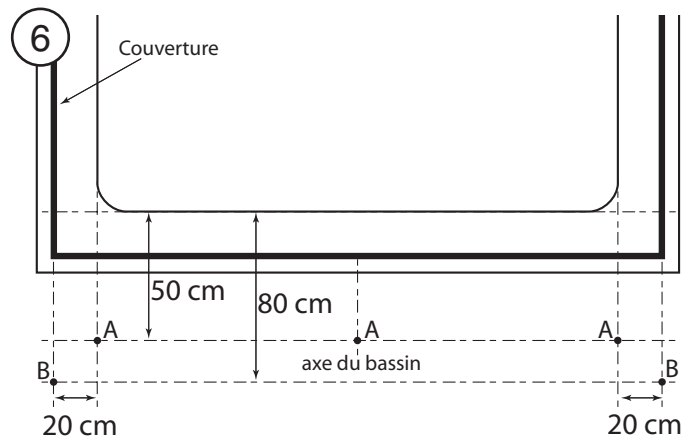

Tracer sur la largeur opposée l'emplacement des 5 pitons de la même manière que précédemment. Les pitons de maintien des câbles seront cette fois plus éloignés du bord de la piscine (voir plan ci-dessus).

A = emplacement piton pour accroche de sangle de tension barre  
B = emplacement piton pour accroche de sangle de tension câble

Percer et placer les pitons à douille comme à l'étape 4. Accrocher les sangles comme à l'étape 5.

LA SUITE DE L'INSTALLATION VA SE POURSUIVRE MAINTENANT SUR LA LARGEUR OPPOSÉE DE LA PISCINE



- Glisser un grand fourreau de protection sur chaque sangle de tension câble (7).
- Tendre chaque câble en agissant sur les boucles à rochet (ne pas trop tendre sous peine de tordre le piton à douille).
- Accrocher les sangles de tension barres à leurs pitons respectifs et les tendre. Appliquer la même tension sur les trois sangles.

Une tension trop forte d'une des sangles de tension barre, génère une déformation irréversible de la barre sur laquelle elle est encrée.

- Disposer les fourreaux de protection pour qu'ils recouvrent les boucles à rochet et les boucles à came(8).

PISCINES AVEC BAIN ROMAIN OU ESCALIER EN BOUT DE PISCINE

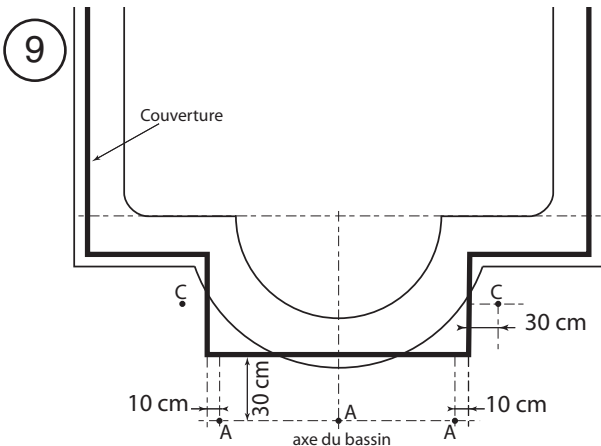

FAIRE COULISSER L'EXTENSION D'ESCALIER PAR RAPPORT À LA COUVERTURE POUR LUI ASSURER UN POSITIONNEMENT PARFAIT.

Pour les piscines avec escalier ou bain romain, suivre le schéma d'implantation ci-dessus.

A = emplacement piton pour accroche de sangle de tension barre.

C = emplacement piton pour Fixkit. Si l'extension d'escalier mesure moins de 1,40 m, Il n'y aura qu'un Fixkit placé au milieu. Au delà, d'autres Fixkits implantés à distances égales seront nécessaires. L'écartement entre les Fixkits doit se situer entre 50 et 70 cm.

## UTILISATION DE LA COUVERTURE

**TOUJOURS GARDER LA VUE SUR LE BASSIN PENDANT LES OPÉRATIONS D'OUVERTURE OU DE FERMETURE.**



### ENROULEMENT

Respecter les étapes suivantes :

- 1 - Positionner la sangle de déroulement : faire traverser la longue sangle centrale bien au milieu de la piscine jusqu'au côté "stockage".
- 2 - Positionner les sangles de tension (photos 12a à 12 d):
  - a) Du côté opposé au stockage, détendre et décrocher toutes les sangles de tension, pour détendre et décrocher les câbles, il faut sur la boucle à rochet :

**Pour détendre et décrocher les câbles sur chaque boucle à rochet :**



Presser le ressort.



Faire tourner la poignée de 180° en butée, tout en maintenant le ressort en pression, de manière à déverrouiller la boucle.



Soulever la boucle jusqu'à obtention du relâchement nécessaire au décrochage de la sangle.



**Pour chaque sangle :**



Faire coulisser le fourreau jusqu'à ce que la pression située côté piton puisse être refermée sur l'anneau Delta en son centre



S'assurer que tous les éléments métalliques de la sangle soient situés à l'intérieur du fourreau ainsi bloqué



Positionner l'ensemble à l'intérieur de la couverture le long des barres.

**LE FAIT D'ENROULER LA COUVERTURE ALORS QUE LES BOUCLES MÉTALLIQUES NE SONT PAS CORRECTEMENT RANGÉES À L'INTÉRIEUR DE LEUR FOURREAU RESPECTIF RISQUE DE PROVOQUER DES USURES PRÉMATURÉES DE LA TOILE ET DE RAYER IRRÉVERSIBLEMENT LES BARRES.**

- 3 - S'assurer que les pitons à douille sont bien escamotés en position basse, pour éviter de se blesser les pieds.
- 4 - Avant d'enrouler la couverture, s'assurer que la sangle de déroulement est sécurisée comme indiqué sur le schéma ci-dessous, c'est-à-dire en passant un brin de la sangle de part et d'autre de l'attache rapide, ceci afin d'éviter une chute en cas d'ouverture accidentelle ou de rupture de cette dernière lors du prochain déroulement.

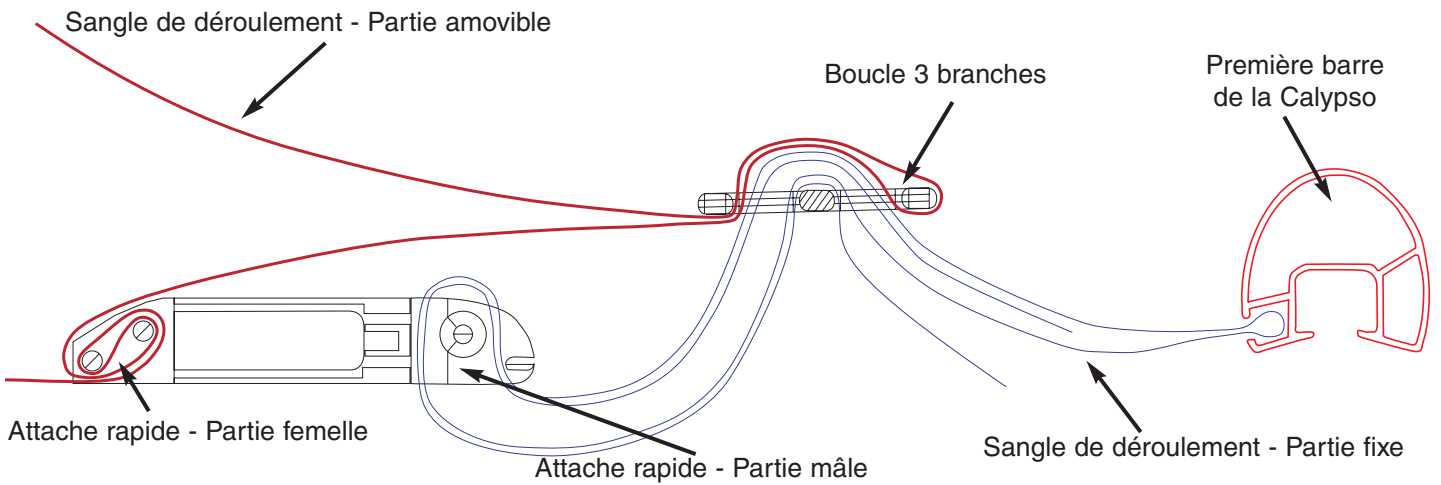

- 5 - Mettre en place la manivelle  
La totalité du carré d'entraînement doit être insérée dans le bouchon d'extrémité prévu à cet effet.



**LE FAIT DE NE PAS ENTRER ENTIÈREMENT LE CARRÉ RISQUE DE PROVOQUER LA DESTRUCTION DES BOUCHONS D'ENTRAÎNEMENT.**

- 6 - Enrouler la couverture en tournant doucement la manivelle.

**NE PAS FORCER SUR LA MANIVELLE AU RISQUE DE LA TORDE OU DE LA CASSER.**

Pour obtenir un rouleau uniforme, la couverture doit rester tendue et les barres parallèles les unes aux autres durant la totalité de l'enroulement.

L'enroulement de la couverture doit s'effectuer doucement, le plus régulièrement possible, en particulier au passage des barres. En effet, en tombant brutalement sur les margelles, la couverture peut par son poids, subir des perforations irréversibles dues aux poinçonnements de la toile entre les barres et margelles.

**LE FAIT DE PERSISTER À ENROULER LA COUVERTURE ALORS QUE LA TOILE FROTTE CONTRE LE BÂTI DE LA MANIVELLE PROVOQUE DES ABRASIONS PRÉMATURÉES DES BORDS DE LA COUVERTURE.**





Si l'enroulement devient difficile en bout de couverture :



Incliner la manivelle vers la partie non couverte du bassin tout en poursuivant le maniement de la manivelle.



Faire pivoter la manivelle tout en la maintenant fermement et/ou si possible en continuant de manœuvrer, pour aider l'enroulement.

**Note :** pour les piscines de dimensions importantes (largeur supérieure ou égale à 4.90m), une seconde manivelle disposée à l'autre extrémité de la barre d'enroulement et manœuvrée par une autre personne sera **obligatoire**. De plus, le maniement des deux manivelles devra être parfaitement synchronisé, sous peine d'enrouler la couverture de travers.

#### DÉROULEMENT

Saisir la sangle de déroulement, faire le tour du bassin pour se positionner au milieu de la largeur opposée au stockage, et tirer sur la sangle pour dérouler la couverture (voir photo page 5).



Pour le déroulement de la couverture, il est conseillé de prendre appui sur ses deux jambes, afin de se prémunir d'une chute en cas de rupture d'un élément de la sangle de déroulement. Cette préconisation est d'autant plus importante, si la sangle de déroulement n'a pas été sécurisée lors du dernier enroulement (voir : chapitre « Enroulement » paragraphe 4 - page 8).

**LA SANGLE DE DÉROULEMENT SERT UNIQUEMENT À DÉROULER LA COUVERTURE, EN AUCUN CAS ELLE NE DOIT SERVIR À TENDRE OU À RECENTRER LA COUVERTURE SUR LE BASSIN CAR DANS CE CAS UN RISQUE DE CHUTE PAR RUPTURE DE L'ATTACHE PEUT SURVENIR.**

POUR TENDRE OU REPOSITIONNER LA COUVERTURE SUR LE BASSIN, IL CONVIENT DE SAISIR UNE BARRE D'EXTRÉMITÉ ET DE SOULEVER LA COUVERTURE AVANT DE LA MANŒUVRER.

**LE NON RESPECT DE CETTE MÉTHODOLOGIE RISQUE D'ENDOMMAGER LA TOILE PAR ABRASION SUR LES MARGELLES.**

- Tirer sur la sangle pour dérouler la couverture. Veiller à ce que le déroulement s'effectue correctement le long de la piscine.

Le déroulement de la couverture doit se faire doucement, en particulier au passage des barres. En effet, en tombant brutalement sur les margelles, la couverture peut, par son propre poids, subir des perforations irréversibles dues aux poinçonnements de la toile entre les barres et les margelles.

- Mettre en place et tendre les sangles de tension câble et les sangles de tension barre.

LA MANIPULATION DE LA CALYPSO AU QUOTIDIEN (ENROULEMENT - DÉROULEMENTS) DONNE LIEU À DES CONTACTS RÉPÉTÉS ET MULTIPLES ENTRE LES DIFFÉRENTS ÉLÉMENTS DE LA COUVERTURE AINSI QU'AVEC DES SOLS PLUS OU MOINS RUGUEUX. DE LA POUSSIÈRE, DES DÉBRIS VÉGÉTAUX, VOIRE DU SABLE OU GRAVILLONS...VONT ÉGALEMENT SE DÉPOSER SUR LA COUVERTURE. IL EST DONC NORMAL QU'APPARAISSENT, AU NIVEAU DES ZONES LES PLUS EXPOSÉES (TOILE ET BARRES) AUX FROTTEMENTS, DU TERNISSEMENT, DES RAYURES, ET DE L'USURE. DE MÊME, IL EST POSSIBLE DE VOIR APPARAÎTRE DES TRACES DE PVC SUR LES MARGELLES. CE PHÉNOMÈNE NE PEUT ÊTRE CONSIDÉRÉ COMME UN DÉFAUT DE FABRICATION ET NE POURRA FAIRE L'OBJET D'AUCUNE GARANTIE.

#### APRÈS L'INSTALLATION :

S'assurer :

- que les sangles soient bien tendues et que les fourreaux de protection sont bien en place.
- que la couverture est bien centrée par rapport aux margelles.
- qu'il n'y a pas de plis formés en contact avec les margelles, car le risque d'abrasion en serait augmenté.

La longue sangle centrale de déroulement peut être retirée et rangée pendant les périodes où la couverture reste longtemps en place sur la piscine.

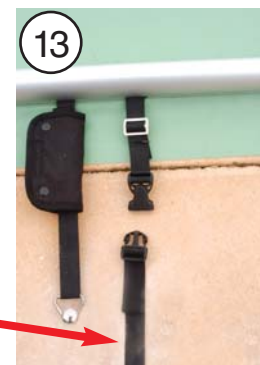

## ENTRETIEN

L'entretien d'une couverture CALYPSO est entièrement à la charge de son utilisateur.

#### NETTOYAGE DE LA COUVERTURE :

Méthodes de nettoyage :

- Nettoyeur à haute pression **avec de l'eau froide** : Conserver la buse de nettoyage au minimum à 40 cm de la couverture.
- Détergent COVERNET (Code 8880505) : répandre le détergent sur la couverture et broser légèrement à l'aide d'un brosse à **poils souples non abrasifs**. Laisser agir 2 minutes et rincer à l'eau.

Le nettoyage d'une couverture CALYPSO doit être effectué régulièrement. Deux nettoyages par an **au minimum** sont nécessaires (en début et fin d'hivernage).

## PROTECTION CONTRE LES ÉLÉMENTS NATURELS

### PLUIE :

Vérifier régulièrement, et si possible à chaque fois qu'il commence à pleuvoir, que les trous d'évacuation de l'eau ne sont pas obstrués par des feuilles et autres débris divers, et ôter immédiatement ces débris le cas échéant.

Le bassin doit impérativement être équipé d'un trop plein afin d'évacuer l'eau qui s'accumulerait lors de fortes précipitations.

Pour un bassin de forme libre ou muni d'un pan coupé, La flèche des barres va être différente selon leur position sur le bassin. Il est donc possible, que les trous d'évacuation disposés à l'origine, pour un bassin rectangulaire, ne soient plus suffisants.

Dans ce cas, il conviendra de repérer les accumulations d'eau, une fois la couverture tendue et réaliser aux endroits concernés, un trou de Ø 16mm au moyen d'un emporte-pièce.

### CHUTES DE NEIGE :

La densité moyenne de la neige fraîche est d'environ 110 kg/m<sup>3</sup>, celle-ci pouvant atteindre des valeurs 4 fois plus élevées à la limite de température pluie-neige (neige mouillée”).

Ainsi, une épaisseur de 10 cm de neige sur une couverture d'un bassin de 9 m x 4 m représentera une masse d'au moins 400 kg.

Afin d'éviter le cintrage irréversible des profilés, il convient de déneiger dans les plus brefs délais la couverture, ou mieux, de l'enrouler dès qu'il commence à neiger.

**La couverture CALYPSO répond aux exigences de la norme NFP 90-308 (attestation du LNE) qui prévoit de supporter le poids d'un adulte de 100kg, mais n'est pas conçue pour supporter des charges de neige.**

**Aussi, il est fortement recommandé d'installer le kit hivernage Calypso (option non comprise), qui accroît la résistance de la couverture aux surcharges accidentelles.**

### VENTS FORTS :

Vérifier la bonne tension des sangles et des câbles afin d'éviter que le vent ne s'engouffre sous la couverture, et que la toile ne batte sur les margelles.

L'état de l'ensemble des sangles de tension, des pitons, des câbles, des boucles doit faire l'objet d'une vérification en cas de sur-sollicitation de la couverture consécutive aux trois cas précédents.

### CHALEUR :

Ne pas mettre la toile en contact d'objets chauds portés à une température supérieure à 75°C.

## HIVERNAGE

### MISE EN HIVERNAGE :

**En période d'hivernage il est impératif de maintenir le niveau de l'eau au 2/3 de la hauteur du skimmer.** Pour cela, il est conseillé de faire appel à un professionnel. L'hivernage sera réalisé en vidant les tuyauteries de l'eau grâce à de l'air comprimé, les refoulements bouchés par des bouchons et les skimmers par des gizmos.

### PENDANT LA PÉRIODE HIVERNALE :

- vérifier tous les 15 jours que la couverture est suffisamment tendue (les bandes de tissu doivent être pratiquement plates), pour ne pas risquer de favoriser la formation de poches d'eau en cas de fortes pluies.
- prendre les précautions indiquées plus haut concernant la protection contre les éléments naturels
  - les évacuations prévues pour l'eau de pluie ne sont pas obstruées par des objets extérieurs (feuilles, branches, objets divers, ...)
  - il n'y a pas de poids anormal faisant travailler les systèmes de fixation de façon continue et prolongée. Retirer éventuellement toute accumulation (de feuilles, d'eau, de neige, ...)
- vérifier que toutes les attaches sont bien fixées et en bon état pour assurer une tension parfaite de la couverture, garante de la longévité du produit et de la sécurité des enfants.



## MAINTENANCE

### VÉRIFICATION :

Procéder au minimum deux fois par an (en début et fin d'hivernage) à l'inspection minutieuse des parties suivantes :

- sangles de tension barre
- sangles de tension câble
- pitons à douille
- manilles droites et courbes
- câbles
- patins de margelles

Remplacer sans délai tout élément présentant un état d'usure avancé susceptible de provoquer une pose incorrecte de la couverture.

### REMPACEMENT PÉRIODIQUE :

Procéder tous les quatre ans au remplacement systématique des sangles de tension câble et des sangle de tension barre. Utiliser impérativement des sangles d'origine, seules garanties de sécurité.

Les patins de margelles ont pour utilité de préserver la couverture des abrasions du sol. La rugosité du sol et la fréquence d'enroulement et déroulement de la couverture vont conduire à des usures plus ou moins rapides des patins, il est donc important d'assurer leur remplacement au minimum une fois par an.

De la même manière, les câbles latéraux subissent des torsions, des tractions importantes mais aussi des frottements sur le bâti de la manivelle, il peut donc arriver que leur gainage plastique se déchire, le cas échéant, il est important de procéder rapidement à leur remplacement.

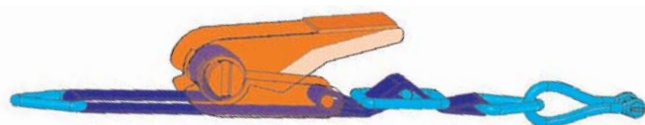

Cheminement d'une sangle de tension câble.

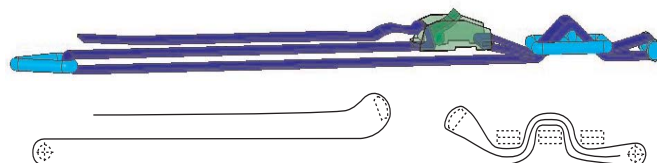

Cheminement d'une sangle de tension barre

## CONDITIONS DE GARANTIE

La toile est garantie 3 ans sur la tenue des soudures et la tenue aux UV. Les profilés aluminium sont garantis 3 ans contre la corrosion et la tenue du laquage.

Les pièces d'usures et les pièces mécaniques (bouchons, patins de margelles, câbles, sangles, boucles à came, boucles à rochet, manilles droites et torses, boucles trois branches et fourrettes) sont garanties 6mois.

La manivelle est garantie 6 mois contre la corrosion, le mécanisme de la manivelle est garanti 6 mois.

Seront exclus de la garantie :

- le cintrage irréversible des profilés dus à des surcharges sur la couverture (voir paragraphe « protection contre les éléments naturels » et « hivernage ») ;
- le phénomène de poche sur la toile.
- les phénomènes d'usure des éléments quels qu'ils soient, soumis à frottement, à poinçonnage ou friction (voir paragraphe « utilisation de la couverture »)

**et de façon générale toutes les dégradations directement ou indirectement consécutives à une installation, une utilisation ou un entretien qui ne respectent pas les instructions figurant dans la présente notice.**

Cachet du revendeur

# CALYPSO

## CROSS BAR SAFETY COVER FOR POOLS



### **INSTALLATION AND OPERATION INSTRUCTIONS**

*To be read carefully and kept for future reference.*







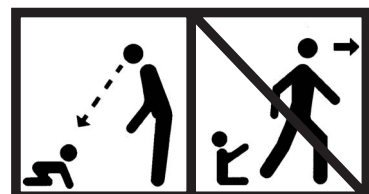







#### IMPORTANT

- This cover is no substitute for common sense or individual responsibility. Nor is it intended to substitute the vigilance of parents and/or responsible adults which remains the key factor in ensuring the safety of young children.
- Caution: safety is only assured when the cover is closed, locked and correctly installed in accordance with the manufacturer's instructions;
- In the event of any absence, however brief, from the home, the cover must be installed systematically;
- Check that there is no person or foreign body in the pool both prior to and during this operation;
- Store the crank used to roll the cover up out of reach of children;
- The cover should only be rolled out or up by a responsible adult;
- Do not allow anyone to step on, walk on or jump on a safety cover;
- Implement all steps necessary to deny young children access to the pool while the cover is pending repair or during any malfunction preventing the pool from being closed and secured or in the event that the pool or equipment is unavailable.

- A pool can represent a serious danger to your children. A person can drown very quickly. Children near a pool require your constant vigilance and active supervision, even if they know how to swim.
- The physical presence of a responsible adult is absolutely mandatory when the pool is open.
- Memorise emergency numbers and display these close to the pool:
  - Fire brigade : (18 in France)
  - Medical emergency services : (15 in France)
  - Poison treatment centre
- **Learn first aid techniques.**



## ACCESSORIES DELIVERED WITH THE COVER

	Code and Designation	Use	Quantity without steps	Quantity with steps	Quantity for separate element
	6409034 Peg with bushing Ø 6 mm	To hold the step fixkits	0	2 or 4 depending on the width of the pool	2, 4 or 6 depending on the dimensions of the element
	2396011 Fixkit	To attach the step piece	0		
	6409044 Peg with bushing Ø 8 mm	To hold the bar tension straps and the cable tension straps	10	12	3
	6409038 Sleeve, small	To protect the cam buckle on the bar tension straps	6	8	3
	6409037 Sleeve, large	To protect the ratchet buckles on the cable tension strap	2	2	0
	Cable tension strap	To tension the cables	2	2	0
	- 1 ratchet buckle code 6409030 - 1 three-way buckle code 6409036 - 1 one metre strap code 6409046 - 2 triangular rings code 6409032				
	Bar tension strap	To tension the end bars	6	8	3
	- 1 cam buckle code 6409031 - 1 triangular ring code 6409032 - 1 three-way buckle code 6409036 - 1 one metre strap code 6409046 - 1 dumbbell shaped bar code 6409033				
	6409047 Dee shackle	To join the Ø 8mm peg with bushing to the cable on the storage side	2	2	0
	6409035 Twisted shackle	To connect the cable to the cable tension strap	2	2	0
	Cable	To stiffen the edges of the cover and hold them against the ground	2	2	0
	- Galvanised cable, white sheath D4, metre code 6409040 - 2 eye sleeves code 6409041				
	6409058 Protective cable sheath	To protect the cable	2 per cable		0
	End plug	Inserted into each end of the bars to seal them and hold the cable	2 per bar except the end bar around which the cover is rolled		0
	- 1 End plug code 6409042 - 1 Recessed countersunk head screw 6x50 A2 DIN 7982C code 7694350 - 1 Calypso cable clip plug, black code 6409049				
	End plug for the bar around which the cover is rolled	To plug the end bar, hold the cable and receive the crank	2 on the end bar around which the cover is rolled		0
	- 1 End bar plug code 6409043 - 1 Calypso cable clip plug, black code 6409049 - 1 Recessed countersunk head screw 6x50 A2 DIN 7982C code 7694350				
	6409007 Coping pad	To prevent abrasion of the cover	Between 2 and 4 per bar		10
	6409050 Crank	To roll up the cover	1 or 2 depending on the size of the cover		



**TOOLS REQUIRED:**

- Electric drill
- Tape measure
- Mallet
- Ø10 mm and Ø12 mm concrete drill bits
- Flat head screw driver

**NUMBER OF PEOPLE REQUIRED FOR INSTALLATION:**

Usually, two people are needed to carry the cover to the edge of the pool.  
The installation itself only requires one person.

**INSTALLATION TIME:**

Between 1 and 2 hours depending on the size of the pool.

**CLEANING METHODS:**

- Clean using a high pressure **cold water** jet: Keep the cleaning nozzle at least 40 cm away from the cover.
- Detergent - COVERNET (Code 8880505): spread the detergent on the cover and brush lightly. Allow it to act for 2 minutes and rinse with water.

## POOL FEATURING STEPS ALONG THE LENGTH - FITTING A SEPARATE ELEMENT

IF THE POOL STEPS ARE LOCATED ON THE LENGTH OF THE POOL THE SEPARATE STEP PIECE MUST BE FITTED FIRST, OTHERWISE SKIP DIRECTLY TO THE INSTRUCTIONS ON THE NEXT PAGE

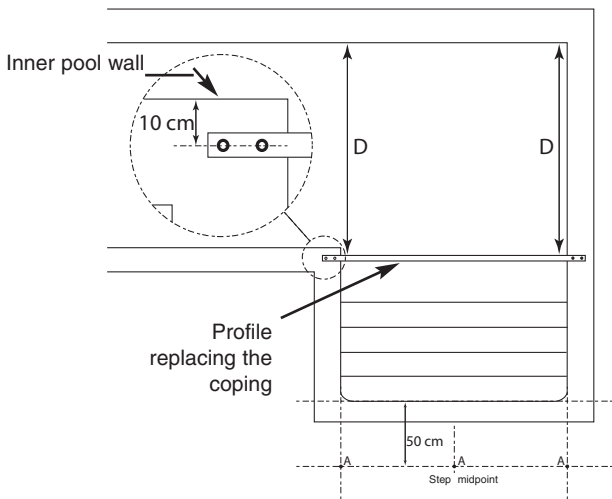

Place the separate component above the stairs. The axis of the profile replacing the coping should be 10 cm from the inner pool wall (diagram above). Make sure that the dimensions "D" are identical so that the profile correctly overlaps the coping.

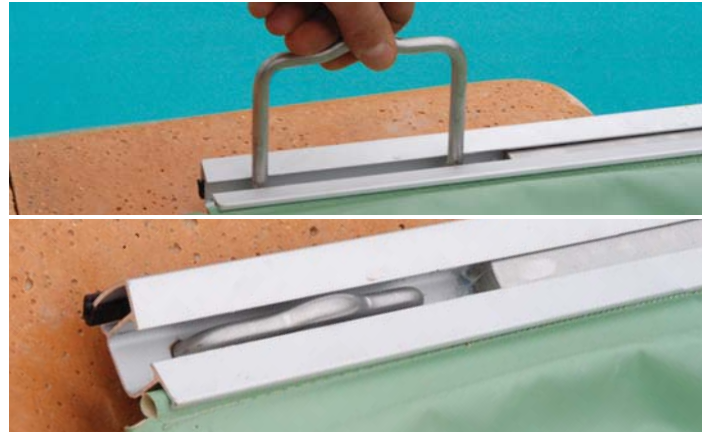

Use the profile replacing the coping as a template to drill two holes ( $\text{Ø}10\text{ mm}$ ) in the coping at each end. Attach the profile to the coping by inserting a retaining staple at either end as illustrated.

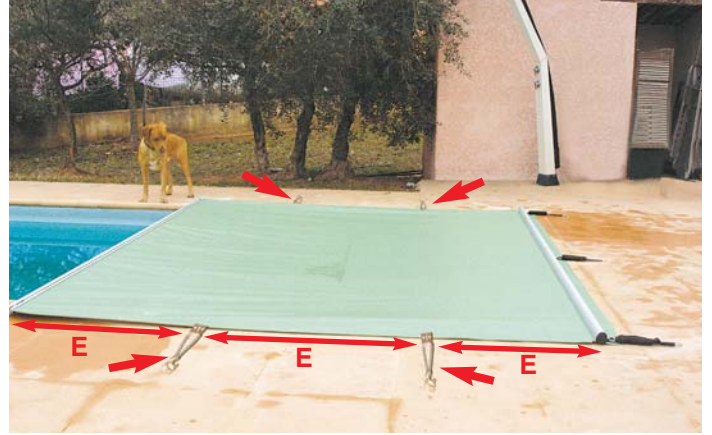

On the deck, mark the position of the 3 pegs with bushings that will hold the step tension straps according to the diagram above.

Drill three holes ( $\text{Ø}12\text{ mm}$ , depth 70 mm) and drive a  $\text{Ø}8\text{ mm}$  peg with bushing into each hole. Attach a step tension strap to each peg. Tighten the straps to tension the step element. Adjust the tension on the central strap to avoid deforming the profile replacing the coping.

Position the Fixkit bungee cords along each edge of the step piece. The distance between Fixkits (E above) should be between 50 and 70 cm. Each Fixkit is held in position by a peg with bushing ( $\text{Ø}6\text{ mm}$ ) driven into a hole ( $\text{Ø}10\text{ mm}$ , depth 75 mm) drilled 30 cm from the edge of the steps. Hook a fixkit around each peg.

## INSTALLING THE COVER

### CONDITIONS PREREQUISITE TO INSTALLATION:

- The area 100 cm around the pool must be cleared.
- Paving must be firmly fixed to the ground and laid on a concrete screed with a cement content of 350 kg/m<sup>3</sup>

### IMPORTANT

During installation, check that the pads protecting the coping are correctly positioned, that is underneath the bars where they are in contact with the coping.  
Should additional protective pads be necessary to guarantee protection of the cover, these must be put in position before using the cover.

THE STRAPS MAY BE SLID FREELY ALONG THE BARS DURING INSTALLATION  
TO ENSURE PERFECT ALIGNMENT WITH THE PEGS ON THE DECK.



1 Place the rolled-up cover along the width of the pool to be covered (on the side opposite the stairs or roman stairs, if any) .  
This side of the pool will be called the "storage side".



2 Centre the cover correctly with respect to the pool.  
From the opposite side, pull on the central strap to completely unroll the cover.

Centre the cover on the coping.



If a separate lateral step piece has already been fitted, the cover will rest on the profile replacing the coping when the cover is unrolled.

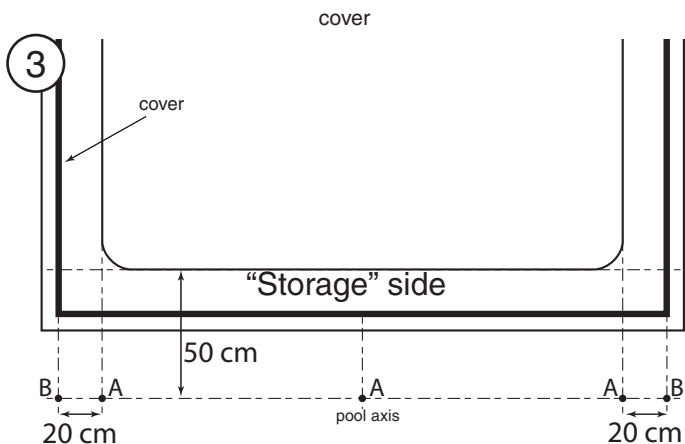

3 On the deck, mark the position of the first 5 pegs with bushing (3 for the straps and 2 for the cables) according to the diagram above. Dimensions indicated are measured from inside the pool.

- A = peg position for attachment of bar tension straps.
- B = peg position for attachment of cable tension straps



4 Drill holes for the Ø 8 mm pegs with bushing:  
- Use the Ø 12 mm drill bit, depth 70 mm

Insert a Ø 8 mm peg with bushing in each hole and drive home using a mallet.



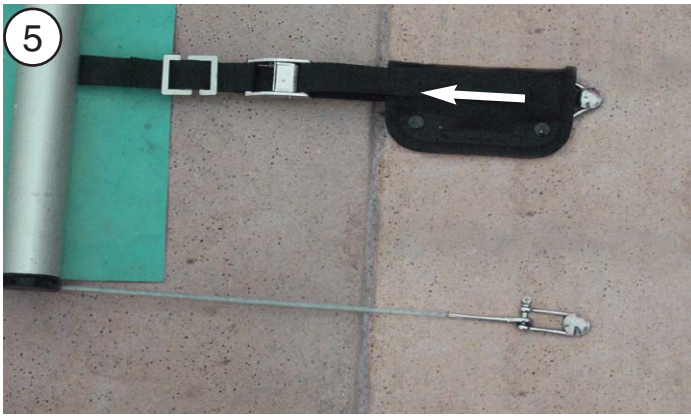

Slide small protective sleeves onto the straps. Hook the rings at the tips of the bar tension straps onto the bar tension strap pegs. Hook the cable dee shackles onto the cable anchoring pegs. The dee shackle screws should be tightened to torque by an adult to ensure that they could not be loosened by a child. Adjust the bar tension strap buckles to ensure that the bar is parallel to the pool wall.

AS OF THIS POINT, INSTALLATION WILL CONTINUE ON THE OPPOSITE WIDTH OF THE POOL.

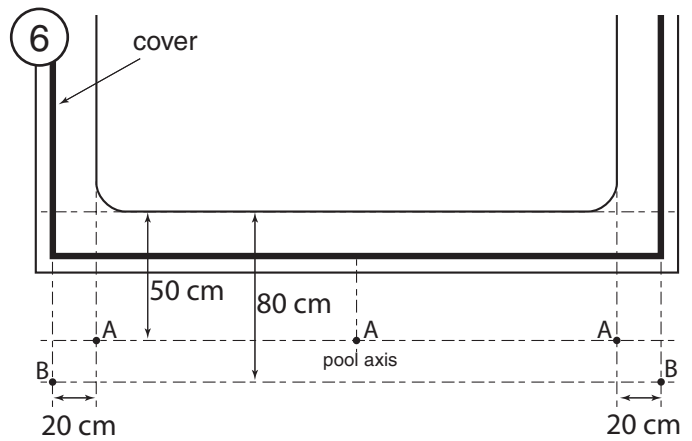

On the opposite side, mark the position of the 5 pegs as described previously. This time, the pegs holding the cables will be furthest from the pool edge (refer to the diagram above).

A = peg position for attachment of bar tension strap.  
B = peg position for attachment of cable tension strap.

Drill holes and insert the pegs with bushings as described in step 4. Hook the straps on as described in step 5.



- Slide a large protective sleeve onto each cable tension strap (7).
- Use the ratchet buckles to tension each cable (do not over tension, this could twist the peg with bushing).
- Hook the bar tension straps onto their respective pegs and tension. Apply the same tension to each of the three straps.

Over-tensioning the bar tension straps can lead to the permanent deformation of the bar to which it is attached.

- Cover the ratchet buckles and cam buckles with the protective sleeves (8).

POOLS FEATURING ROMAN STAIRS OR STRAIGHT STAIRS AT THE END OF THE POOL

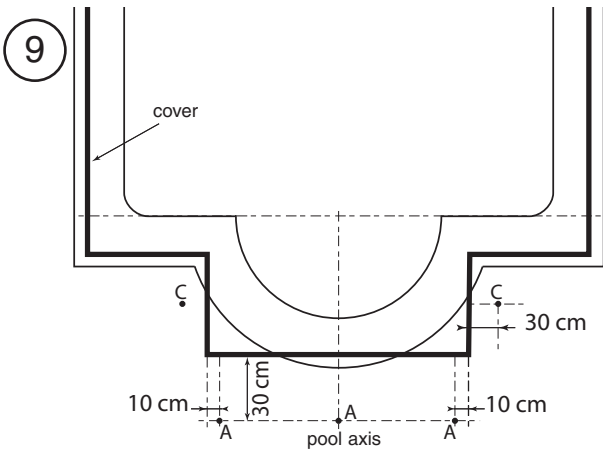

SLIDE THE STAIR EXTENSION WITH RESPECT TO THE COVER UNTIL IT IS PERFECTLY POSITIONED.

For pools featuring straight stairs or roman stairs respect the diagram illustrated above.

A = peg position for attachment of bar tension straps.

C = Fixkit peg position. If the stair extension measures less than 1.40 m, only one Fixkit will be placed in the middle.

On longer step pieces several other Fixkits will need to be positioned at regular intervals. The distance separating two Fixkits should be between 50 and 70 cm

## USING THE COVER

**ALWAYS KEEP AN EYE ON THE POOL WHEN OPENING AND CLOSING THE COVER.**

11



12



## ROLLING UP THE COVER

Follow these steps:

- 1 - Position the strap used to unroll the cover: bring the long central strap down the middle of the pool to the "storage" side.
- 2 - Position the tensioning straps (photos 12a to 12 d):
  - a) On the side opposite the storage side, slacken and unhook the tensioning straps to relax and unhook the cables:

**To slacken and unhook the cables on each ratchet buckle:**



Press the spring.



Flip the grip 180° while compressing the spring to release the buckle.



Raise the buckle to create enough slack to unhook the strap.



**For each strap:**



Slide the sleeve until the snap fastener on the peg side can be closed trapping the triangular hook.



Make sure that all the metallic parts of the strap are located inside the sleeve.



Place the sleeve/buckle assembly along one of the cover bars.

**ROLLING THE COVER UP WITHOUT CORRECTLY STORING THE METALLIC BUCKLES INSIDE THEIR SLEEVES CAN LEAD TO PREMATURE WEAR OF THE COVER FABRIC AND PERMANENT SCRATCHES ON THE BARS.**

3 - Ensure that the bushings have retracted into their lower position to avoid hurting your feet.

4 - Before rolling up the cover, make sure that the long central strap used to unroll the cover is secured as shown in the diagram below. To do this, thread the loose end of the strap on the part of the quick disconnect fastener that is detachable from the cover around the buckle on the part of the fastener permanently attached to the cover. This will prevent the strap from falling into the pool in the event that the fastener opens accidentally or breaks.

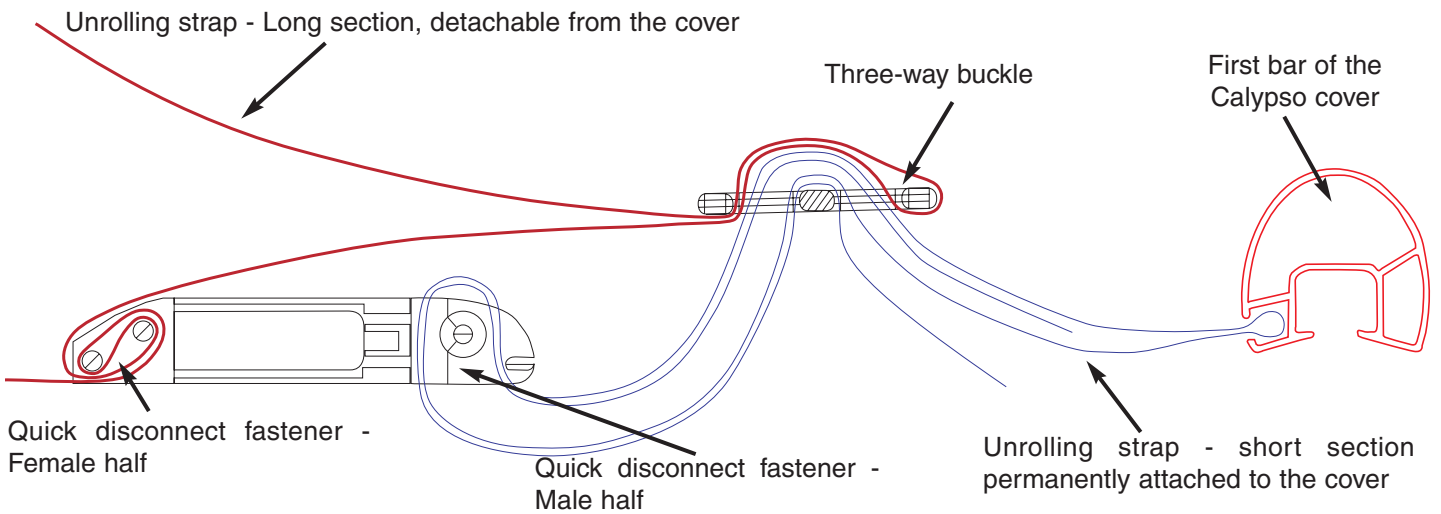

5 - Insert the crank

The stainless steel square drive should be fully inserted into the end plug designed for this purpose.



**FAILURE TO FULLY INSERT THE SQUARE DRIVE CAN RESULT IN THE DEFORMATION OF OR DAMAGE TO THE END PLUGS.**

6 - Roll up the cover by slowly turning the crank.

**NEVER FORCE ON THE CRANK, THIS COULD TWIST OR EVEN BREAK IT.**

Keep the cover taut and the bars parallel to each other while rolling to ensure that the cover rolls up evenly.

The cover should be rolled up slowly and as evenly as possible. Particular attention should be paid when rolling the bars, if the cover is allowed to fall sharply against the coping, the fabric could, due to the weight of the cover, suffer permanent damage at the points where it is caught between the bar and the coping.

**IN THE EVENT THAT THE COVER RUBS AGAINST THE CRANK WHILE ROLLING, STOP AND CORRECT THIS. PROCEEDING UNDER THESE CIRCUMSTANCES CAN LEAD TO PREMATURE ABRASION OF THE COVER EDGES.**





On encountering difficulty rolling up the cover:



Pull the crank down towards the uncovered side of the pool while continuing to wind the crank.



Then, while holding the crank firmly, push it towards the pool in the opposite direction continuing, if possible, to wind the crank to facilitate rolling up of the cover.

**Note :** large pools (width greater than or equal to 4.90m) require a second crank (**obligatory**) that must be inserted into the other end of the bar around which the cover is rolled and wound by a second person. Furthermore, the two cranks must be wound in a synchronised manner such that the cover is rolled up evenly.

#### UNROLLING THE COVER

Take hold of the central strap, walk to the other side of the pool and position yourself in the middle facing the storage side, then pull on the strap to unroll the cover (see the photo, page 5).



When unrolling cover, adopt the position illustrated above keeping your weight on your back foot. This will prevent you from falling into the pool in the event that an element of the strap fails and the strap becomes detached from the cover. This recommendation is especially important if the strap was not secured as described previously (refer to: section "Rolling up", paragraph 4 - page 8).

**THE CENTRAL UNROLLING STRAP SHOULD ONLY BE USED TO UNROLL THE COVER. IT SHOULD UNDER NO CIRCUMSTANCES BE USED TO TENSION OR REPOSITION THE COVER. USING THE STRAP FOR ANY PURPOSE OTHER THAN THE PURPOSE FOR WHICH IT WAS DESIGNED CAN LEAD TO FAILURE OF THE QUICK DISCONNECT CLIP ATTACHING THE LONG SECTION OF THE STRAP TO THE COVER.**

**TO TENSION OR REPOSITION THE COVER ON THE POOL, TAKE HOLD OF THE END BAR AND LIFT THE COVER BEFORE MOVING IT.**

**FAILURE TO ABIDE BY THESE INSTRUCTIONS CAN LEAD TO THE ABRASION OF THE COVER FABRIC AT THE POINTS WHERE IT IS IN CONTACT WITH THE COPING .**

- Pull on the central strap to unroll the cover. Ensure that the cover rolls out correctly over the pool.

The cover should be unrolled slowly and carefully. Particular attention should be paid when rolling the bars, if the cover is allowed to fall sharply against the coping, the fabric could, due to the weight of the cover, suffer permanent damage at the points where it is caught between the bar and the coping.

- Attach and tension the cable tensioning straps and the bar tensioning straps.

DAILY MANIPULATION OF THE CALYPSO COVER (ROLLING UP - UNROLLING) ENTAILS MULTIPLE REPEATED CONTACTS BOTH BETWEEN THE VARIOUS ELEMENTS OF THE COVER AND WITH THE GROUND. DUST, DETRITUS, EVEN SAND OR GRAVEL CAN ACCUMULATE ON THE COVER, ADDING TO THE FRICTION. IT IS THEREFORE NORMAL TO OBSERVE TARNISHING, SCRATCHES AND WEAR ON THOSE SECTIONS OF THE COVER (FABRIC AND BARS) MOST EXPOSED TO FRICTION. SIMILARLY, TRACES OF PVC MAY APPEAR ON THE COPING. THESE PHENOMENA SHALL NOT BE CONSIDERED A MANUFACTURING DEFECT AND ARE NOT COVERED BY ANY GUARANTEE.

#### AFTER INSTALLATION:

Ensure:

- that the straps are correctly tensioned and that the protective sleeves are in position.
- that the cover is correctly centred with respect to the coping.
- that no folds have formed in the cover at the points where it is in contact with the coping, folds increase the risk of abrasion.

The long central strap used to unroll the cover may be removed (13) and stored if the cover is to be left on the pool for a long time.



## MAINTENANCE

The user is entirely responsible for the correct maintenance of his/her CALYPSO cover.

#### CLEANING THE COVER:

Cleaning methods:

- High pressure **cold water** jet: Hold the cleaning nozzle at least 40 cm away from the cover.
- COVERNET detergent (Code 8880505): spread the detergent on the cover and brush lightly with a **non-abrasive soft bristle brush**. Allow it to act for 2 minutes and rinse with water.

The CALYPSO cover must be cleaned regularly, **at least** twice a year. (At the beginning and end of winterizing).

## PROTECTION FROM THE WEATHER

### RAIN:

Check regularly, if possible each time it starts to rain, that the rain water drainage holes are not blocked by leaves or any other debris. Remove any material blocking these holes immediately.

The pool must be fitted with an overflow to evacuate water that can accumulate as a result of heavy precipitation.

In the case of free form pools, the natural bend of the bars will differ depending on the bars position on the pool. Given this phenomenon, it is possible that the drainage holes made in the factory will not suffice. Under such circumstances, note the areas where water is inclined to accumulate when the cover is installed and tensioned and, using a hole punch, make a hole Ø 16 mm in this area.

### SNOWFALL:

The average density of fresh snow is 110 kg/m<sup>3</sup>, however snow density increases with increasing snow temperature and can be up to 4 times higher at the rain-snow temperature boundary (wet snow).

Thus, a blanket of snow 10 cm deep lying on a cover 9 m X 4 m would weigh at least 400 kg.

To avoid the irreversible deformation of the bars, remove snow from the cover as quickly as possible. Ideally, roll the cover up as soon as it starts to snow.

**The CALYPSO cover meets the requirements set out in the French standard NFP 90-308 (Certification awarded by the French test laboratory- LNE). While these requirements stipulate that the cover must support the weight of an adult (100 kg). The cover is not, however designed to bear the weight of a blanket of snow.**

**Installation of the Calypso winterizing kit (available as an option) is highly recommended. This kit increases the covers ability to withstand fortuitous excessive weight loads.**

### STRONG WIND:

Ensure that the straps and cables are correctly tightened and that the wind cannot lift the cover and cause it to flap against the coping.

Following exposure to extreme wind, snow or wind conditions, check the tensioning straps, bushings, cables and buckles to ensure that they have not been loosened or sustained any damage.

### HEAT:

Avoid contact between the cover and objects hotter than 75°C.

## WINTERIZING

### WINTERIZING:

**While wintering it is absolutely vital that the water level be maintained at least 2/3 of the way up the skimmer.** To ensure that this criterion is met, we recommend that you consult with a professional. Empty water lines by blowing them with compressed air, plug water returns and insert gizmos into the skimmers.

### DURING THE WINTER PERIOD:

- every 15 days, check that the cover is correctly tensioned (the strips of material should be almost flat) this will help prevent water pockets from forming during heavy rain fall.
- follow the steps outlined above concerning protection against the elements
  - ensure that the holes provided to allow rain water to drain away have not been blocked (leaves, branches, any other matter, etc.)
  - check that the attachment system is not subject to any continual or prolonged abnormal stress or tension. Remove any matter that collects on the cover (leaves, water, etc.)
- ensure that the attachment system is correctly fastened and in good condition, capable of maintaining cover tension. Correct tension on the cover will lengthen the cover's service life and ensure optimum protection of children.



## MAINTENANCE

### CHECK:

At least twice a year, (at the beginning and end of wintering), inspect the following items very carefully:

- bar tension straps
- cable tension straps
- pegs with bushing
- straight and twisted shackles
- cables
- coping pads

Replace any badly worn items that would be likely to prevent correct positioning of the cover immediately.

### PERIODIC REPLACEMENT:

The cable tension straps and bar tension straps should be replaced systematically every four years. To guarantee safety, replacement straps must be authentic Calypso straps.

The coping pads are designed to protect the cover against abrasion at the points where it is in contact with the ground. The rate at which these protective pads are worn will depend on the roughness of the ground surface and the frequency with which the cover is rolled out and rolled up. They should be replaced at least once a year.

Lateral cables can experience twisting and tensile stress loading and rubbing against the frame of the crank. This can cause their protective sheath to tear. Should this occur, the protective sheath should be replaced as quickly as possible.

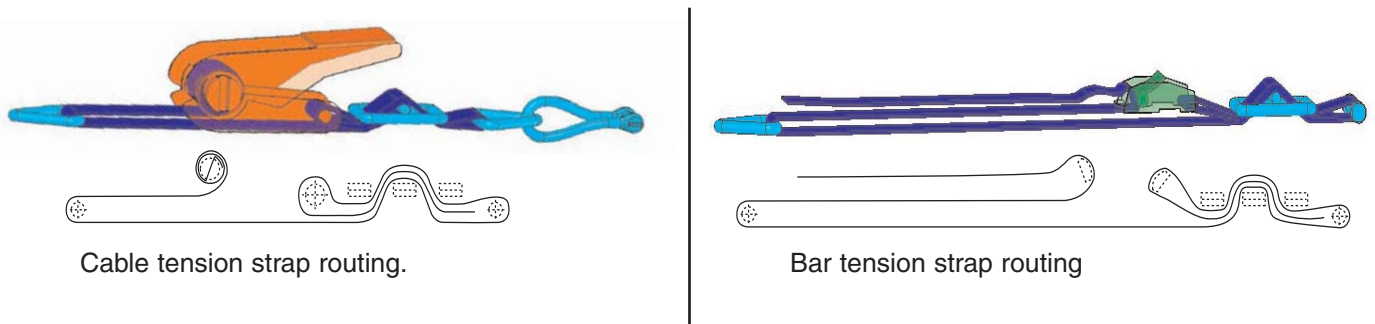

## GUARANTEE TERMS AND CONDITIONS

The cover fabric is protected by a 3 year guarantee that covers the integrity of the welded seams and the cover fabric's ability to withstand exposure to UV light. The aluminium bars are covered by a three year guarantee against corrosion and degradation of the finishing lacquer.

Wear parts and mechanical parts (plugs, coping pads, straps, cam buckles, ratchet buckles, dee and twisted shackles three-way buckles and sleeves) are guaranteed 6 months.

The crank is covered by a 6 month guarantee against corrosion, the crank mechanism is guaranteed 6 months.

The following are not covered by any guarantee:

- permanent deformation of the bars caused by subjecting the cover to excessive loads (refer to the paragraphs "Protection against the weather" and "winterizing").
- the wear of any element subjected to friction, rubbing or stamping (refer to the section "using the cover")

**and, more generally, any damage directly or indirectly attributable to the installation, use or maintenance of the cover other than in accordance with the instructions provided in this document.**

# CALYPSO

## SCHUTZABDECKUNG MIT STANGEN FÜR SCHWIMMBECKEN



## **BEDIENUNGS- UND INSTALLATIONSANLEITUNG**

**Lesen Sie diese Information und bewahren Sie sie auf.**

### WICHTIG

- Diese Abdeckung ist weder ein Ersatz für einen gesunden Menschenverstand oder eine individuelle Verantwortung. Noch ist es als Ersatz für die Wachsamkeit der Eltern und/oder verantwortlichen Erwachsenen gedacht, die ein Schlüsselfaktor für die Gewährleistung der Sicherheit der Kleinkinder bleiben.
- Warnung: Sicherheit ist nur dann garantiert, wenn die Abdeckung zugemacht und abgeschlossen ist, sowie gemäß den Anleitungen der Hersteller richtig installiert ist;
- Im Falle irgendeiner Abwesenheit im Haus, sogar einer kurzen, muss die Abdeckung systematisch installiert werden;
- Stellen Sie sicher, dass sich keine Person oder fremde Körper im Schwimmbecken befinden, bevor oder während dieses Vorgangs;
- Bewahren Sie die Kurbel, die Sie für das Aufrollen der Abdeckung benutzen, außerhalb der Reichweite der Kinder auf;
- Die Abdeckung soll nur von einem verantwortlichen Erwachsenen auf- und zusammengerollt werden;
- Erlauben Sie niemandem auf die Abdeckung zu treten, sowie zu laufen oder zu springen.
- Unternehmen Sie alle notwendigen Schritte um den Kleinkindern den Zugang zum Schwimmbecken dann zu verweigern, wenn die Abdeckung zu reparieren ist oder während irgendeiner technischen Störung, die es nicht erlaubt das Schwimmbecken abzudecken und abzusichern oder im Fall, dass das Schwimmbecken zeitweilig außer Betrieb ist, oder die Abdeckung nicht verfügbar ist.

- Ein Schwimmbecken kann eine ernsthafte Gefahr für Ihre Kinder darstellen. Eine Person kann sehr schnell ertrinken. Wenn sich Kinder in der Nähe eines Schwimmbeckens befinden verlangen sie Ihre ständige Kontrolle und aktive Aufsicht, auch wenn sie schwimmen können.

- Die physische Präsenz eines verantwortlichen Erwachsenen ist obligatorisch, wenn das Schwimmbecken geöffnet ist.

- Merken Sie sich die Notrufnummer und bringen sie die in der Nähe von Schwimmbecken an:

- Feuerwehr : (18 in Frankreich)







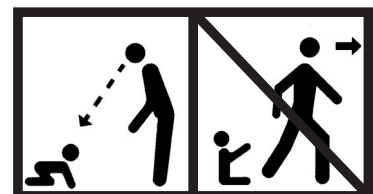

- Notarzt : (15 in Frankreich)

- Giftnotrufzentrale : 00 33 4 91 75 25 25

- **Lernen Sie wie man die erste Hilfe leistet.**



**ZUBEHÖR, DAS ZUSAMMEN MIT DER ABDECKUNG MITGELIEFERT WIRD.**

	<b>Bestellnummer und Bezeichnung</b>	<b>Gebrauch</b>	<b>Menge ohne Treppenteil</b>	<b>Menge mit Treppenteil</b>	<b>Menge für separates Element</b>
	6409034 Hakeneinsatz Ø 6 mm	Um das Treppenspannband zu halten	0	2 oder 4 abhängig von der Breite der Treppe	2, 4 oder 6 abhängig von der Größe des Elements
	2396011 Spannband (Fixkit)	Um an dem Treppenteil zu befestigen	0		
	6409044 Hakeneinsatz Ø 8 mm	Um das Stangenspannband und Kabelspannband zu halten	10	12	3
	6409038 Muffe, klein	Um die Schnalle des Stangenspannbands zu schützen	6	8	3
	6409037 Muffe, groß	Um die Ratschenschnalle des Kabelspannbands zu schützen	2	2	0
	Kabelspannband	Um Kabel zu spannen	2	2	0
	Bestandteile der Kabelspannschuren: - 1 Bestellnummer der Ratschenschnalle 6409030 - 1 Meter Spannband, Bestellnummer 6409046 - 1 Bestellnummer der 3-Wege-Schnalle 6409036 - 2 dreieckige Ringe, Bestellnummer 6409032				
	Stangenspannband	Um Außenstange zu spannen	6	8	3
	Bestandteile des Stangenspannbands - 1 Bestellnummer der Schnalle 6409031 - 1 Meter Spannband, Bestellnummer 6409046 - Bestellnummer des dreieckigen Rings 6409032 - 1 hantelförmige Stange, Bestellnummer 64 09033 - Bestellnummer der Drei-Wege-Schnalle 6409036				
	6409047 D-förmige Bügel	Um den Hackeneinsatz Ø 8mm mit dem Kabel zu verbinden, Aufbewahrungsseite	2	2	0
	6409035 Umgebogener Bügel	Um das Kabel/Kabelspannband zu verbinden	2	2	0
	6409050 Kurbel	Um die Abdeckung zusammenzurollen	1 oder 2 abhängig von der Größe der Abdeckung		

**NOTWENDIGE WERKZEUGE:**

- Bohrmaschine
- Bandmaß
- Holzhammer
- Betonbohrer Ø10mm und Ø 12mm
- flacher Schraubendreher

**ZAHL DER PERSONEN DIE FÜR DIE INSTALLATION NOTWENDIG SIND:**

Normalerweise sind 2 Personen notwendig um die Abdeckung zum Rand des Schwimmbeckens zu tragen. Für die Installation selbst ist nur eine Person notwendig.

**INSTALLATIONSZEIT:**

1-2 Stunden hängt von der Größe des Schwimmbeckens ab.

**REINIGUNGSMETHODEN:**

- Reinigung mithilfe eines kalten Wasserstrahls unter hohem Druck: Halten Sie den Reinigungsrohreinsatz mindestens 40 cm von der Abdeckung entfernt.
- chemische Reinigungsmittel - COVERNET (Kode 8880505): tragen Sie das Reinigungsmittel auf die Abdeckung auf und bürsten Sie es leicht. Lassen Sie es für 2 Minuten einwirken und spülen Sie es mit dem Wasser ab.



## SCHWIMMBECKEN MIT SEITLICHEN STUFEN - INSTALLATION EINES SEPARATEN ELEMENTS

FALLS DAS SCHWIMMBECKEN STUFEN ENTLANG DER LÄNGSSEITE AUFWEIST, INSTALLIEREN SIE ZUERST DAS SEPARATE ELEMENT, ANSONSTEN GEHEN SIE DIREKT ZUR NÄCHSTEN SEITE.

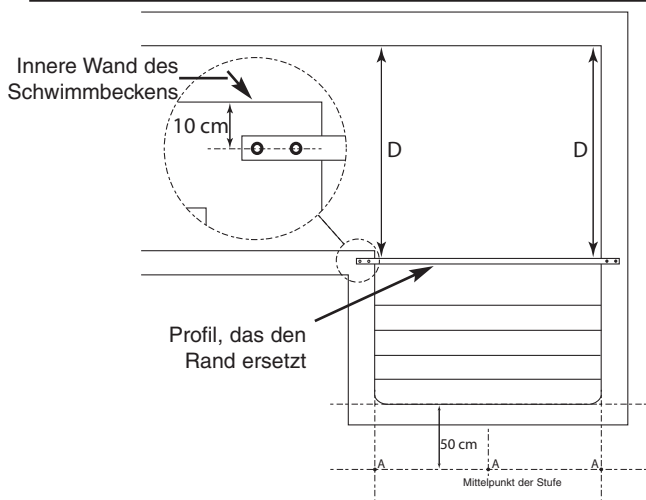

Plazieren Sie das separate Element auf den Stufen. Die Achse des Profils, das den Rand ersetzt, soll 10 cm von der inneren Wand sein (Diagramm oben). Stellen Sie sicher, dass die Abmessungen "D" identisch sind, so dass das Profil den Rand richtig überdeckt.

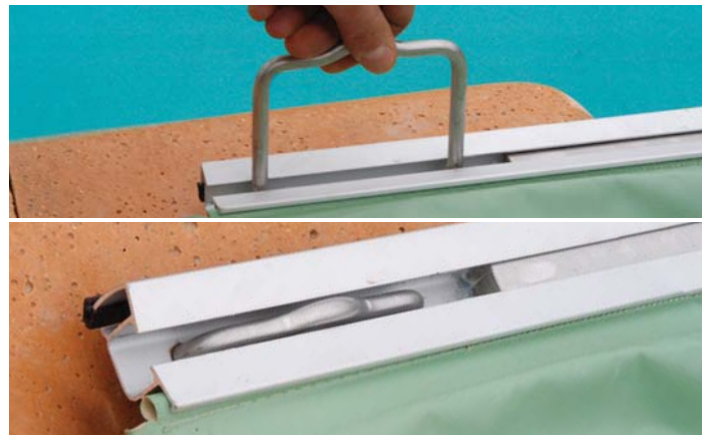

Benutzen Sie das Profil, das den Rand ersetzt als Vorlage um zwei Löcher (Ø 10mm) im Rand auf jeder Seite zu bohren. Befestigen Sie das Profil am Rand durch Einfügen der Halteklammer an beiden Seiten, wie gezeigt.

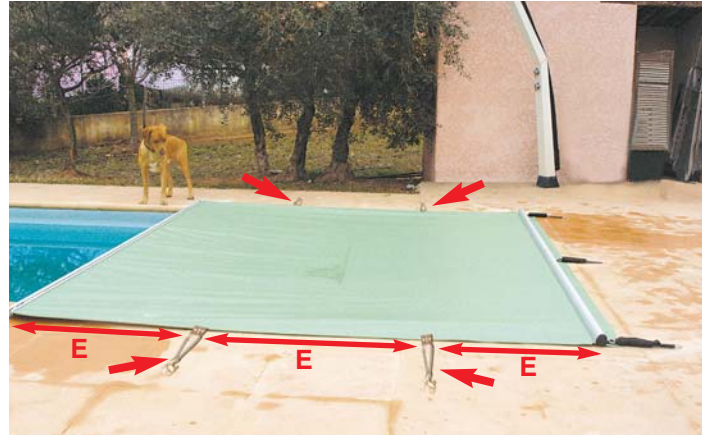

Markieren Sie die Positionen für Hakeneinsätze auf dem Rand, die die Stufenspannbänder halten werden, wie auf dem Diagramm gezeigt.

Bohren Sie die Löcher (Ø 12mm, 70 mm tief) und schlagen Sie den Hakeneinsatz (Ø 8 mm) in jedes Loch ein. Befestigen Sie das Stufenspannband an jedem Haken. Spannen Sie das Spannband um das Stufenelement anzu ziehen. Lockern Sie die Spannung am zentralen Band um Deformierung des Profils zu vermeiden.

Plazieren Sie die Fixkit-Spannbänder entlang jeder Seite des Stufenelements. Der Abstand zwischen Fixkit (E oben) soll zwischen 50 und 70cm liegen.

Jedes Fixkit wird mithilfe eines Hakeneinsatzes (Ø 6 mm) in seiner Position gehalten, das 30cm von der Kante eingeführt wird.

## INSTALLATION DER ABDECKUNG

### VORAUSSETZUNGEN FÜR DIE INSTALLATION:

- Die Fläche von 100cm um das Schwimmbecken herum muss aufgeräumt werden.
- Pflaster muss gut am Boden befestigt und auf der Betonabgleichbohle angebracht werden mit einem Zementinhalt von 350 kg/m<sup>3</sup>

### WICHTIG

Vergewissern Sie sich bei der Installation, dass die Randunterlage korrekt ausgerichtet ist, d.h. so unter den Stangen angebracht ist, dass diese die Randsteine nicht berühren.  
Sollten zusätzliche Randunterlagen für den Schutz der Abdeckung notwendig sein, müssen diese angebracht werden, bevor die Abdeckung in Gebrauch genommen wird.

DIE SPANNBÄNDER KÖNNEN WÄHREND DER INSTALLATION FREI ENTLANG DER STANGEN GLEITEN, UM EINE IDEALE ANPASSUNG AN DIE HACKENEINSÄTZE AM RAND ZU GARANTIEREN.



Platzieren Sie die zusammengerollte Abdeckung entlang der Breitseite des Schwimmbeckens das zugedeckt werden muss ( auf der Seite gegenüber der Treppe oder der römischen Treppe, falls es welche gibt). Diese Seite des Schwimmbeckens wird "Aufbewahrungsseite" genannt.



Zentrieren Sie die Abdeckung richtig im Bezug auf das Schwimmbecken.  
Ziehen Sie am mittleren Spannband von der gegenüberliegenden Seite um die Abdeckung komplett abzurollen.  
Zentrieren Sie die Abdeckung auf dem Rand.



Falls das separate Element für die Seitentreppe bereits befestigt worden ist, wird die Abdeckung auf dem Profil, das den Rand ersetzt, liegen, wenn die Abdeckung abgerollt ist.

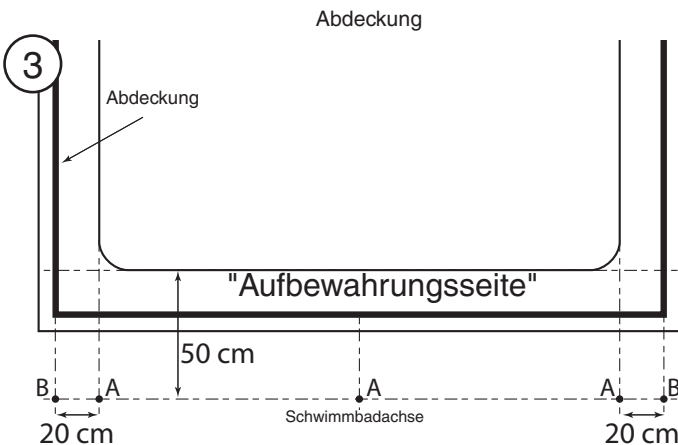

Markieren Sie die Positionen von 5 Hakeneinsätzen auf dem Beckenrand (3 für Spannblätter und 2 für Kabel), wie auf Diagramm gezeigt. Abmessungen, die angegeben sind, sind von der Innenseite des Schwimmbeckens gemacht.  
A = Hakeneinsatzposition für Befestigung der Stangenspannbänder.  
B = Hakeneinsatzposition für die Befestigung der Kabelspannbänder.

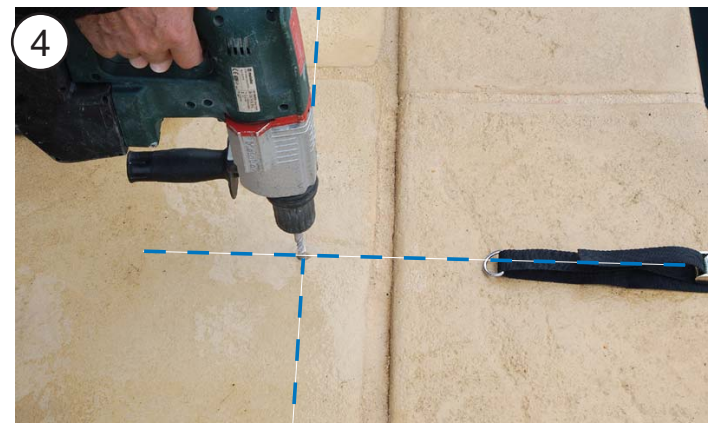

Bohren Sie Löcher für Hackeneinsätze mit  $\varnothing$  8mm:  $\varnothing$  - 12mm - 70mm tief.

Fügen Sie einen Hackeneinsatz mit  $\varnothing$  8mm in jedes Loch ein und schlagen Sie ihn mithilfe eines Holzhammers ein.



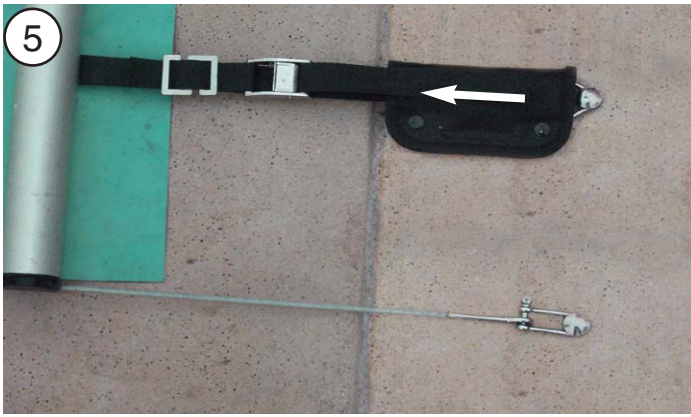

Ziehen Sie die kleinen Schutzmuffen auf die Spannbänder auf. Haken Sie die Ringe an den Spitzen auf die Hakeneinsätze des Kabel- und Stangenspannbands an. Bügelschraube soll fest von einem Erwachsenen angezogen werden, um sicherzugehen, dass das Kind sie nicht auflockern kann. Passen Sie die Schnallen den Stangenspannbändern an, um sicherzustellen, dass die Stange parallel zur Wand des Schwimmbeckens ist.

DER REST DES INSTALLATIONSVORGANGS WIRD AUF DER GEGENÜBERLIEGENDEN SEITE DES SCHWIMMBECKENS STATTFINDEN.

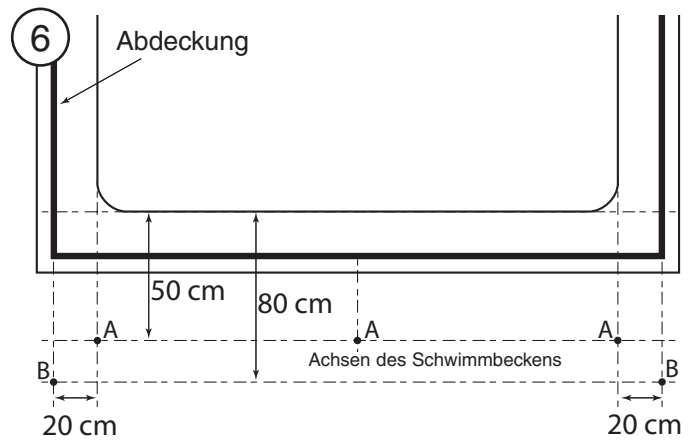

Markieren Sie die Positionen für 5 Hakeneinsätze auf der gegenüberliegenden Seite, wie oben beschrieben. Diesmal werden die Hakeneinsätze, die die Kabel halten am weitesten vom Beckenrand sein (schauen Sie das Diagramm oben an).

A = Position des Hakens zur Befestigung des Stangenspannbands.

B = Position des Hakens zur Befestigung der Kabelspannbänder.

Bohren Sie die Löcher und fügen Sie die Hakeneinsätze ein, wie es im Schritt 4 beschrieben wurde. Haken Sie die Spannbänder an, wie im Schritt 5 beschrieben.



- Ziehen Sie die große Schutzmuffe auf jedes Kabelspannband auf (7).
- Benutzen Sie die Ratschenschnalle um jedes Kabel zu spannen (überspannen Sie nicht, da dies den Hakeneinsatz verbiegen kann).
- Haken Sie die Stangenspannbänder an die entsprechenden Haken an und spannen Sie sie. Spannen Sie auf diese Weise jedes der drei Spannbänder.
- Ziehen Sie die Schutzmuffen auf die Schnallen und Ratschenschnallen auf (8).

**SCHWIMMBECKEN MIT RÖMISCHEN TREPPEN UND GERADEN TREPPEN AM SCHWIMMBECKENENDE**

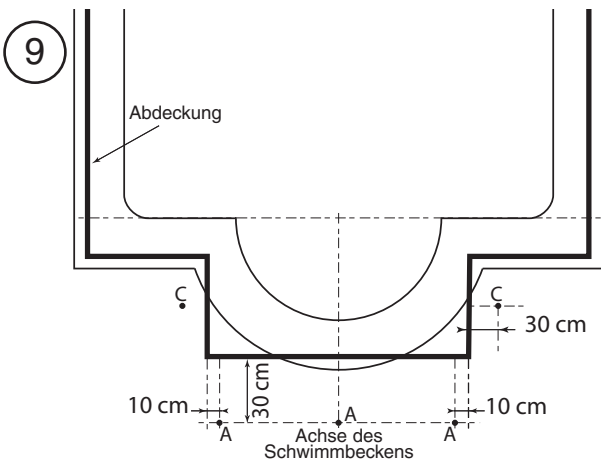

SCHIEBEN SIE DIE ERWEITERUNG FÜR DIE TREPPEN BEZÜGLICH DER ABDECKUNG BIS ES PERFEKT PLAZIERT IST.

Für die Schwimmbecken mit geraden Treppen oder römischen Treppen halten Sie sich an das Diagramm oben.

A = Hakenposition für die Befestigung des Stangenspannbands

C = Hakenposition für Fixkit-Spannband. Falls die Treppenbreite eine Länge von weniger als 1,40m hat, wird kein Fixkit in der Mitte plaziert. Über dieser Länge werden andere Fixkits zur Plazierung in regelmäßigen Abständen notwendig. Der Abstand zwischen zwei Fixkit-Spannbänder soll zwischen 50 und 70cm sein.



## GEBRAUCH DER ABDECKUNG

SEIEN SIE IMMER AUFMERKSAM WENN SIE DIE ABDECKUNG AUF- UND ZUMACHEN.



### ZUSAMMENROLLEN/AUFMACHEN:

- Bringen Sie das lange mittlere Spannband zur Mitte des Schwimmbeckens zur Aufbewahrungsseite.
- Auf der gegenüberliegenden Seite der Aufbewahrungsseite lockern Sie und lösen Sie alle Spannänder, bedecken Sie die Ratschenschnalle und die Schnallen mit den Muffen, legen Sie sie in die Abdeckung ein und richten Sie es an der Stange aus. Stellen Sie sicher, dass die Hakeneinsätze richtig in die untere Position einfahren. Führen Sie die Kurbel ins Ende der Getriebewelle ein (Seite gegenüber der Aufbewahrungsseite).
- Drehen Sie die Kurbel um die Abdeckung zusammenzurollen. Achten Sie darauf, dass die Abdeckung so regelmäßig, wie möglich zusammengerollt wird. Falls mehr Widerstand gegen das Ende der Abdeckung festzustellen ist:
  - Während der Drehung der Kurbel, neigen Sie sie gegen den unbedeckten Teil des Schwimmbeckens;
  - Um das Zusammenrollen zu erleichtern, ziehen Sie die Kurbel senkrecht während Sie sie fest halten und drehen Sie sie weiter, wenn möglich.

**Beachten Sie:** Bei den großen Schwimmbecken (Abdeckungsbreite mehr als 4,90m), muss die zweite Kurbel am anderen Ende der Stange platziert und von der zweiten Person gedreht werden.

### ABROLLEN/ZUMACHEN

- Ziehen Sie das Spannband und rollen Sie die Abdeckung auf. Stellen Sie sicher, dass die Abdeckung richtig entlang des Schwimmbeckens aufgerollt wird.
- Setzen Sie das Kabelspannband und das Stangenspannband in ihre Position und spannen Sie sie.

### NACH DER INSTALLATION:

Überprüfen Sie:

- Dass die Spannänder korrekt angespannt sind und dass die Schutzmuffen an ihrer Stelle sind.
- Dass die Abdeckung bezüglich des Randes richtig zentriert ist.
- Dass es keine Falten in der Abdeckung gibt, die den Rand berühren, da dies das Risiko der Abnutzung erhöhen würde.

Das lange zentrale Spannband, das zum Abrollen der Abdeckung benutzt wird, kann abgenommen (13) und aufbewahrt werden, falls die Abdeckung für eine lange Zeit auf dem Schwimmbecken bleibt.



## WARTUNG - OBERFLÄCHE DER ABDECKUNG

Der Benutzer allein ist für die Instandhaltung der Abdeckung CALYPSO verantwortlich

### UM DIE ABDECKUNG ZU REINIGEN:

Reinigungsmethoden:

- Reinigung mithilfe eines kalten Wasserstrahls unter hohem Druck: Halten Sie den Reinigungsrohreinsatz mindestens 40 cm von der Abdeckung entfernt.
- Chemische Reinigungsmittel - COVERNET (Kode 8880505): tragen Sie das Reinigungsmittel auf die Abdeckung auf und bürsten Sie es leicht. Lassen Sie es für 2 Minuten einwirken und spülen Sie es mit dem Wasser ab.

Die Abdeckung CALYPSO muss regelmäßig, mindestens zweimal pro Jahr, gereinigt werden. (Am Anfang und am Ende der Überwinterung).

## WETTERSCHUTZ

### REGEN:

Überprüfen Sie regelmäßig und möglichst jedes Mal, wenn es anfängt zu regnen, ob die Abflusslöcher nicht von Blättern oder anderen Fremdkörpern verstopft werden. Verstopfungen müssen sofort behoben werden. Das Becken muss mit einem Überlauf ausgestattet sein, damit die bei hohem Niederschlag entstehende Wassermenge abfließen kann.

### SCHNEE:

Die durchschnittliche Dichte von frisch gefallenem Schnee beträgt 110 ku/m<sup>3</sup>. Sie erhöht sich bei steigenden Temperaturen jedoch und kann an der Regen-Schnee-Temperaturgrenze (nasser Schnee) das Vierfache betragen. Somit würde eine 10 cm dicke Schneedecke auf einer 9 m X 4 m großen Abdeckung mindestens 400 ku wiegen. Um eine Verformung der Aluminiumstangen zu verhindern, muss der Schnee so bald wie möglich von der Abdeckung entfernt werden. Die Abdeckung sollte am besten aufgerollt werden, sobald es anfängt zu schneien.

### STARKER WIND:

Stellen Sie sicher, dass Spannschnüre und Kabeln gründlich befestigt sind und die Abdeckung nicht vom Wind angehoben werden und gegen die Randsteine schlagen kann. Nach starkem Wind oder Schneefall müssen Spannschnüre, Buchsen, Kabeln und Arretierungen überprüft werden, um sicherzustellen dass sie nicht beschädigt oder gelockert wurden.

### WÄRME:

Die Abdeckung darf nicht mit Gegenständen in Berührung treten, deren Temperatur 75 °C übersteigt

## WINTERVORKEHRUNGEN

### WINTERFESTIGKEIT:

**Im Winter ist es absolut unerlässlich, dass mindestens 2/3 des Skimmers weiterhin von Wasser bedeckt wird.** Da dies von zentraler Bedeutung ist, sollten Sie sich mit einem Fachmann beraten. Reinigen Sie die Wasserlinie mit Hilfe von Druckluft, montieren Sie die Einlaufdüsen und setzen Sie Gizmos in die Skimmer ein.

### WEITERES:

- Überprüfen Sie alle zwei Wochen ob die Abdeckung gründlich befestigt ist (die Abdeckung sollte nahezu glatt aufliegen), um zu verhindern, dass bei hohem Niederschlag zu schnell Wassertaschen entstehen.
- Befolgen Sie die oben genannten Wetterschutz-Anweisungen.
- Stellen Sie sicher, dass die Abflusslöcher nicht von Blättern, Geäst oder anderen Fremdkörpern verstopft sind.
- Sorgen Sie dafür, dass das Befestigungssystem nicht dauerhaft ungewöhnlicher Beanspruchung oder Spannung unterliegt. Entfernen Sie alle Fremdkörper (Blätter, Wasser, etc.) von der Abdeckung.
- Stellen Sie sicher, dass das Befestigungssystem akkurat angebracht wurde und in einem guten Zustand ist, um für die Spannung der Abdeckung zu sorgen. Die sorgsame Spannung der Abdeckung verlängert ihre Lebensdauer und sorgt für den optimalen Schutz von Kindern.

### ÜBERPRÜFEN SIE:

Kontrollieren Sie mindestens zweimal im Jahr (am Anfang und am Ende der Überwinterung), die folgenden Teile sehr sorgfältig:

- Stangenspannband
- Kabelspannband
- Hakeneinsätze
- geraden und umgebogenen Bügel
- Kabel
- Randunterlage

Ersetzen Sie unverzüglich die abgenutzten Teile, die eine richtige Positionierung der Abdeckung verhindern können.

### PERIODISCHER ERSATZ:

Die Kabelspannbänder und die Stangenspannbänder sollen regelmäßig alle vier Jahre ersetzt werden. Nur die authentischen Spanschnüre, die obligatorisch sind, können die Sicherheit garantieren.

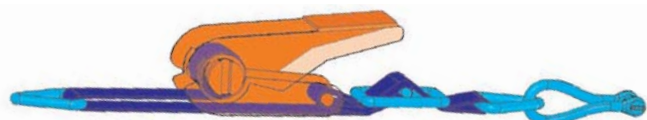

Führung des Kabelspannbands



Führung des Stangenspannbands

Händlerstempel





